





■ ΠΕΡΙΕΧΟΜΕΝΑ

Κλίκκαρε για να πάς σε όποια κατηγορία σε ενδιαφέρει



50

**ΠΡΩΤΗ ΔΟΚΙΜΗ:**  
MG3 HYBRID+.  
ΚΑΙ ΔΕΝ ΚΑΙΕΙ  
ΚΑΙ ΠΗΓΑΙΝΕΙ  
ΣΑΝ ΓΤΙ



56

**ΔΟΚΙΜΗ:**  
CITROEN C3  
110 PS. ΕΙΝΑΙ  
ΣΒΕΛΤΟ,  
ΦΡΕΝΑΡΕΙ  
ΚΑΛΑ, ΔΕΝ  
ΞΕΦΕΥΓΕΙ ΣΕ  
ΤΙΜΗ



44

**ΣΥΓΚΡΙΤΙΚΟ:** FORD FOCUS  
125 PS vs SEAT LEON 150 PS

**ΕΠΙΚΑΙΡΟΤΗΤΑ**

6

**ΑΠΟΨΕΙΣ:** ΝΑ ΝΟΙΚΙΑΣΩ ΑΥΤΟΚΙΝΗΤΟ ΣΤΟ ΝΗΣΙ Η ΝΑ ΠΑΩ ΜΕ ΤΟ ΔΙΚΟ ΜΟΥ;

30

**CAR LEASING:** FORD MUSTANG MACH-E. ΠΛΗΡΩΝΕΙΣ ΓΙΑ LEASING ΟΣΟ Η ΜΙΣΗ ΑΞΙΑ ΤΗΣ

32

38

NISSAN JUKE 5 - 2 HYUNDAI BAYON



**ΣΥΓΚΡΙΣΗ ΣΤΑ 11 ΒΗΜΑΤΑ:** JUKE ΕΝΑΝΤΙΟΝ BAYON ΣΤΑ ΙΔΙΑ ΛΕΦΤΑ, ΣΗΜΕΙΩΣΑΤΕ ΑΣΣΟ



Να μεγαλώσεις την φωτογραφία



Να δεις το Video που το συνοδεύει



Να σχολιάσεις αν θέλεις



Να μεταβείς στη λίστα θεμάτων



Να κοινοποιήσεις το άρθρο που θες



66

**ΔΟΚΙΜΗ:**  
ΜΑΖΔΑ CX-30  
ΜΕ ΤΟΝ ΑΕΡΑ ΤΗΣ  
ΔΙΑΦΟΡΕΤΙΚΟΤΗΤΑΣ



72

**ΔΟΚΙΜΗ:** MERCEDES  
CLA 250E  
COUPE ΚΥΡΙΑ ΠΟΥ ΚΑΙΕΙ  
2,5 ΛΙΤΡΑ.



78

**CAR LEASING:** GLA. ΙΔΙΟ ΜΙ-  
ΣΘΩΜΑ ΜΕ ΤΟ XC40 ΚΑΙ 15%  
ΦΘΗΝΟΤΕΡΟ ΑΠΟ ΤΟ Q3!

34

**ΤΕΧΝΙΚΟ:** ΤΟ ΚΟΛΠΟ ΜΕ ΤΟ  
GOOGLE MAPS ΠΟΥ ΣΟΥ ΓΛΙΤΩ-  
ΝΕΙ ΚΑΥΣΙΜΑ

98

**ΠΙΝΑΚΕΣ ΤΙΜΩΝ**

100

**ΔΟΚΙΜΗ:** ΗΠΙΑ ΥΒΡΙΔΙΚΟ SUZUKI SWIFT 82 PS. MADE IN  
JAPAN ΜΕ ΟΠΛΟ ΤΗΝ ΚΑΤΑΝΑΛΩΣΗ



88

**ΔΟΚΙΜΗ:**  
VOLKSWAGEN  
POLO. Η ΣΤΑΘΕΡΑ  
ΤΗΣ ΚΑΤΗΓΟΡΙΑΣ



Να μεγαλώσεις  
την φωτογραφία



Να δεις το Video  
που το συνοδεύει



Να σχολιάσεις  
αν θέλεις



Να μεταβείς  
στη λίστα θεμάτων



Να κοινοποιήσεις  
το άρθρο που θες



# Επωφεληθείτε τώρα...



Movement that inspires

Επωφεληθείτε τώρα από τις προσφορές μας,  
για να απολαμβάνετε κάθε διαδρομή με το KIA σας

**Έκπτωση 10%** σε εργασία και ανταλλακτικά

**Έκπτωση 20%** σε φίλτρα καμπίνας (A/C) & στις μπαταρίες

**Δωρεάν οδική** βοήθεια για 1 έτος με το προγραμματισμένο σέρβις

**Χ. ΜΗΤΡΟΠΟΥΛΟΣ Α.Ε.**  
Επίσημος Επισκευαστής Kia



Φλέβας Ρουβίκωνος & Ζακύνθου 2, 131 22 Ίλιον, Τηλ.: 210 2634512, 210 2690566-577,  
Email: mitropou@otenet.gr, www.kia-mitropoulos.gr #mitropouloskia



# Hyundai Μητρόπουλος

Από το 1991 ο Ν°1 προορισμός  
στα Δυτικά Προάστια



Επίσημος Έμπορος & Εξουσιοδοτημένος Επισκευαστής Hyundai  
Έκθεση - Service - Ανταλλακτικά - Φανοβαφείο

Ρουβίκωνος & Ζακύνθου 2, Ίλιον

T.: 210 2690 566, 210 2690 577

e-mail: mitropou@otenet.gr, Mitropoulos.Hyundai.gr

 [www.facebook.com/mitropou](https://www.facebook.com/mitropou)

 **HYUNDAI**



# Η Mercedes ετοιμάζει μπαταρία με 1.000 χλμ. αυτονομίας



Έχουν μεγαλύτερη ενεργειακή πυκνότητα από τις μπαταρίες λιθίου θα φορτίζει με «ασύλληπτες» ταχύτητες και θα παρέχει μεγαλύτερη ασφάλεια. Έως και 40% ελαφρύτερη και 2/3 μικρότερη από τις υπάρχουσες. Αναμένεται να βγει στο εμπόριο από το 2026

Έχουν μεγαλύτερη ενεργειακή πυκνότητα από τις μπαταρίες λιθίου

Από το 2021, η Mercedes, σε συνεργασία με την Stellantis και την Factorial Energy (εταιρεία που δραστηριοποιείται στον χώρο των ηλεκτρικών κατασκευάζοντας μπα-

ταρίες και όχι μόνο), φιλοδοξεί να καινοτομήσει, με στόχο τη δημιουργία μιας γενιάς μπαταριών με κορυφαία δυναμική κι παροχή ενέργειας. Τρία έτη μετά, η κοινοπραξία φαίνεται να είναι πολύ κοντά στον στόχο αυτόν, καθώς αναφέρεται ότι η Γερμανική εταιρεία ξεκίνησε δοκιμές με μπαταρία η οποία θα προσφέρει 1.000 χλμ. αυτονο-



# ΚΑΤΙ ΨΗΝΕΤΑΙ, ΕΝΩ ΔΕΝ ΘΑ ΕΠΡΕΠΕ.

Αυτό το καλοκαίρι μην υποφέρεις από τη ζέστη στο αυτοκίνητό σου.

**SERVICE AIR CONDITION**

**50€**

(Φρέον τύπου R134a)

ΜΟΝΟ ΜΕ

**150€**

(Φρέον τύπου R1234yf)

Η προσφορά ισχύει έως 31 Ιουλίου

**80 111 78 200**

[www.autofit.gr](http://www.autofit.gr) |  [www.facebook.com/Autofit.gr](https://www.facebook.com/Autofit.gr)



**Δίκτυο Συνεργείων**

Η σίγουρη λύση στην επισκευή  
και συντήρηση του αυτοκινήτου σας





μίας. Όπως φημολογείται, οι νέου τύπου μπαταρίες αντικαθιστούν τους υγρούς και οργανικούς ηλεκτρολύτες στις υπάρχουσες μπαταρίες με στερεούς ανόργανους ηλεκτρολύτες. Σε πιο... απλά ελληνικά, θα έχουν μεγαλύτερη ενεργειακή πυκνότητα από τις σημερινές!

## Θα φορτίζει με «ασύλληπτες» ταχύτητες και θα παρέχει μεγαλύτερη ασφάλεια

Στόχος της Mercedes και των συνεργατών της δεν είναι μόνο η παροχή της κορυφαίας δυναμικής ως προς την αυτονομία και την ενεργειακή πυκνότητα, αλλά και κομβικές δυνατότητες όπως η φόρτιση. Βέβαια, για να επιτευχθεί αυτό, χρειάζεται η μετάβαση από τα παραδοσιακά συστήματα λιθίου. Ήταν τα συστήματα στα οποία βασίζονται οι παλαιότερες γενιές αναμένεται να αποτελέσουν παρελθόν και να αντικατασταθούν από καινούργια, ποιοτικότερα συστήματα. Οι Αμερικάνοι της Factorial Energy έχουν ανεβάσει ιδιαίτερα ψηλά τον πήχη όσον αφορά τις ταχύτητες με τις οποίες θα φορτίζουν οι νέες μπαταρίες, ενώ αναμένεται και η βελτίωση ως προς τα θέματα πάνω στην ασφάλεια της μπαταρίας.

## Έως και 40% ελαφρύτερη και 2/3 μικρότερη από τις υπάρχουσες

Από τα μεγάλα μειονεκτήματα στον χώρο της ηλεκτροκίνησης όσον αφορά τα μοντέλα της κατηγορίας είναι το βάρος και ο βαρύς εξοπλισμός, μέρος του οποίου αποτελεί η μπαταρία. Στον συγκεκριμένο τομέα η τοποθέτηση ήρθε από την Factorial Energy. Η αμερικανική εταιρεία «βγήκε μπροστά» και υποστήριξε πως πέραν από την επίτευξη του στόχου της αυτονομίας των 1.000 χλμ. , οι νέες μπαταρίες θα είναι ελαφρύτερες κατά 40% από το βάρος όσων κυκλοφορούν στην αγορά στο παρόν. Παράλληλα, υποστηρίζουν ότι οι νέες μπαταρίες θα είναι πολύ μικρότερες και συγκεκριμένα κατά 2/3 σε σχέση με τις σημερινές!

## Αναμένεται να βγει στο εμπόριο από το 2026

Η συνεργασία των τεσσάρων πλευρών ξεκίνησε το 2021. Η πρώτη επίσημη τοποθέτηση είχε γίνει δημόσια από την ίδια την Stellantis το καλοκαίρι του 2021, αναφέροντας ότι ο στόχος είναι η - ανακάλυψη - και διάθεση της μπαταρίας αυτής έως το 2026. Τρία έτη μετά και έχοντας δαπανηθεί εκατοντάδες εκατομμύρια ευρώ, ο στόχος μοιάζει πιο κοντά από ποτέ. Η Mercedes «τρέχει» την ενσωμάτωση των κομματιών μπαταριών που παρέλαβε από την Factorial Energy στα μοντέλα της και ετοιμάζεται πυρετωδώς για το επόμενο στάδιο των δοκιμών. Αν πράγματι δεν υπάρξει κάποια αρνητική εξέλιξη, τότε δεν αποκλείεται να γίνουμε μάρτυρες σπουδαίων εξελίξεων! ❖



# Auto House αεβε

• Έκθεση • Συνεργείο • Ανταλλακτικά • Φανοποιείο

ΕΠΙΣΗΜΟΣ ΕΜΠΟΡΟΣ

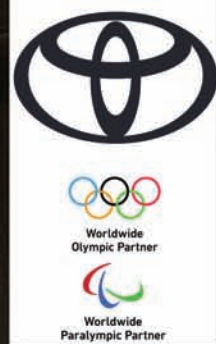

**Στόχος μας η εξεύρεση ιδανικής λύσης για σας,  
τόσο στην αγορά ενός καινούργιου ή ενός μεταχειρισμένου οχήματος  
όσο και στο θέμα της συντήρησης και επισκευής.**

Το μοναδικό  
**TEST DRIVE**  
με αποδείξεις.



- **Υπηρεσίες After Sales:** Περιοδική συντήρηση υπηρεσίες φανοποιείου, με διαφάνεια συναλλαγών.
- **Toyota Safety Sense:** Πρωτοποριακό Σύστημα Ενεργητικής Ασφάλειας στον Standard εξοπλισμό.
- **Εταιρικές Πωλήσεις:** Επιλέξτε το ιδανικό αυτοκίνητο για την επαγγελματική & προσωπική σας χρήση.
- **Hybrid Experts:** Συμβουλές από ειδικά εκπαιδευμένους σύμβουλους πωλήσεων στην υβριδική τεχνολογία Hybrid Synergy Drive.
- **Fast Lane Service:** Ειδική γραμμή service αυτοκινήτου ταχείας εξυπηρέτησης.
- **Δωρεάν έλεγχος A/C** και απολύμανσή του.
- **Αυτοκίνητο Εξυπηρέτησης Πελατών**
- **Ασφάλιση Αυτοκινήτου:** Ασφαλιστικά προγράμματα με την αξιοπιστία της Toyota Insurance σε συνεργασία με την Incredit και με τις μεγαλύτερες τράπεζες, με μοναδικά πλεονεκτήματα για εσάς.



Επισκεφθείτε μας & επωφεληθείτε  
από τις **μοναδικές προσφορές μας!**

📍 35ο χλμ Λεωφ. Μαραθώνος, Νέα Μάκρη, ☎: 22940 50130-1, ✉: autohouse35@yahoo.gr

[www.autohouse.toyota.gr](http://www.autohouse.toyota.gr)



# Η Hyundai σχεδιάζει hi-tech προσιτό τιμόνι με LED και έμπνευση τη F1



Τα LED θα ειδοποιούν τον οδηγό για την αλλαγή ταχύτητας. Η Hyundai θα κάνει προσιτό το συγκεκριμένο τιμόνι. Θα διαθέτει αυλάκωση στο πάνω μέρος όπου θα τοποθετείται LED οθόνη. Θα αφορά και τα μοντέλα της Genesis.

## Προσιτό τιμόνι με έμπνευση στη F1 σχεδιάζει η Hyundai

Η Hyundai δουλεύει για την κατασκευή νέου τιμονιού, το οποίο θα έχει πάνω του ενσωματωμένα LED λαμπάκια, όπως αυτά των μονοθεσίων της F1. Οι πρώτες εικόνες από την πατέντα της μάρκας ήρθαν στη δημοσιότητα και σύμφωνα με τις πληροφορίες που τις συνοδεύουν, η κορεατική μάρκα έχει βρει τον τρόπο να μειώσει το κόστος παρα-

γωγής των εν λόγω τιμονιών, τα οποία παράλληλα θα βοηθούν τον οδηγό να πραγματοποιεί ιδανικά τις αλλαγές στις ταχύτητες.

## Η Hyundai θα κάνει προσιτό το συγκεκριμένο τιμόνι

Τα LED φώτα αλλαγής ταχυτήτων στα τιμόνια είναι διαθέσιμα εδώ και χρόνια σε μοντέλα της Ferrari, όπως και σε κάποια της BMW, ωστόσο δεν αποτελούν φθηνές επιλογές, αφού συνδυάζονται με καλύμμα-





τα από ανθρακονήματα, και έχουν διαφορετικό σχεδιασμό και διαδικασία κατασκευής, κάτι που αυξάνει το κόστος. Πλέον όμως, χάρη στην πατέντα της, η Hyundai πιστεύει ότι μπορεί να λύσει αυτό το πρόβλημα.

## Θα διαθέτει αυλάκωση στο πάνω μέρος όπου θα τοποθετείται LED οθόνη

Η πατέντα της Hyundai δείχνει ένα τιμόνι με αυλάκωση στο πάνω μέρος της στεφάνης που να μπορεί να φιλοξενήσει οθόνη LED. Στις βασικές εκδόσεις τα τιμόνια δε θα έχουν την οθόνη, απλώς θα φέρουν ένα κάλυμμα στο συγκεκριμένο σημείο. Όταν όμως ο αγοραστής θα θέλει να προσθέσει τα LED φώτα, τότε ο χώρος θα προϋπάρχει και έτσι οι Κορεάτες θα μπορούσαν με μικρό κόστος να προσθέσουν την οθόνη LED.

## Θα αφορά και τα μοντέλα της Genesis

Κλείνοντας, αξίζει να σημειωθεί πως οι εικόνες από την πατέντα δείχνουν στο κεντρικό μέρος του τιμονιού το λογότυπο της

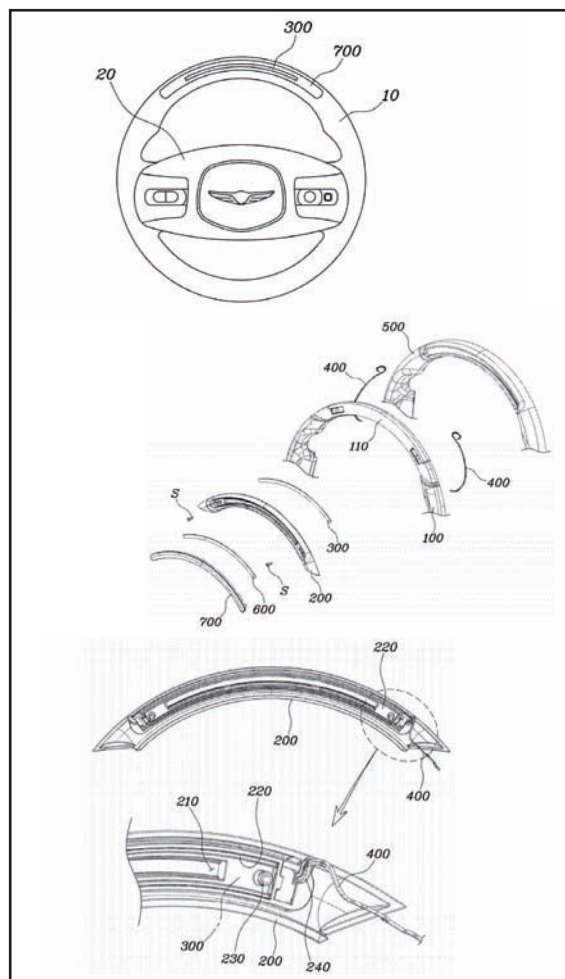

Genesis. Ως εκ τούτου, αν το εν λόγω τιμόνι μπει στην παραγωγή τότε θα αφορά και τα μοντέλα της premium μάρκας της Hyundai. ❖



# Από 23.990 ευρώ το νέο Fiat 600 Hybrid στην Ελλάδα



Με προωθητική ενέργεια και σε δύο εξοπλιστικές εκδόσεις. Τιμή από 23.990 ευρώ στην εισαγωγική έκδοση. Ισχύς 100 ίππων και 0-100χλμ./ ώρα σε 11 δλ. Αμιγώς ηλεκτρική έκδοση από 28.190 ευρώ.

## Με προωθητική ενέργεια και σε δύο εξοπλιστικές εκδόσεις

Γνωστές έγιναν οι τιμές κατά τις οποίες θα γίνει διαθέσιμο το νέο Fiat 600 Hybrid στην χώρα μας. Η αποκάλυψη έγινε στα πλαίσια της εκδήλωσης την οποία ανέλαβε η επίσημη ελληνική αντιπροσωπεία της Fiat και όπως αυτή έλαβε χώρα στη Γλυφάδα. Το ήπια υβριδικό 600 Hybrid θα διατίθεται σε δύο εκδόσεις εξοπλισμού και μάλιστα, επωφελείται από προωθητική ενέργεια, η οποία μειώνει το κόστος αγο-

ράς του ίδιου του μοντέλου. Οι πρώτες μονάδες αναμένονται να φτάσουν στις εκθέσεις το προσεχές διάστημα, ενώ για όσους θέλουν να κάνουν τα πρώτα test drive, θα χρειαστεί να περιμένουν έως και τον προσεχή Σεπτέμβρη.

## Τιμή από 23.990 ευρώ στην εισαγωγική έκδοση

Η εισαγωγική έκδοση κοστολογείται από 23.990 ευρώ με την προωθητική ενέργεια (και 25.800 δίχως αυτήν). Το εξοπλιστικό πακέτο της συγκεκριμένης, περιλαμβάνει: Ζάντες αλουμινίου 16 ιντσών, προ-



βολείς full LED, οθόνη 10,25 ιντσών για το infotainment (το οποίο είναι συμβατό ασύρματα με Android Auto και Apple CarPlay), ψηφιακό πίνακα οργάνων 7 ιντσών, αισθητήρες βροχής και φώτων, πίσω αισθητήρες παρκαρίσματος, καθώς κι ένα πλήρες πακέτο ADAS με συστήματα ασφαλείας και υποβοήθησης οδήγησης.

Έπειτα, βρίσκουμε το πακέτο Comfort Pack, το οποίο ενσωματώνει κάποια στοιχεία άνεσης στην εισαγωγική έκδοση με το κόστος απόκτησης να ορίζεται στα 25.500 ευρώ. Επιπρόσθετα, υπάρχει και η έκδοση La Prima και κόστος περί τα 28.700 ευρώ, η οποία προσφέρεται με τα εξής: Ζάντες αλουμινίου 18 ιντσών, κάθισμα οδηγού με μασάζ, infotainment 10,25 ιντσών με σύστημα πλοήγησης, κάμερα οπισθοπορείας 180 μοιρών, αισθητήρες παρκαρίσματος περιμετρικά, adaptive cruise control, υποβοήθηση οδηγού επιπέδου 2, πόρτα χώρου αποσκευών hands - free (ηλεκτρικά ανοιγόμενη με το κούνημα του ποδιού κάτω από τον προφυλακτήρα), keyless σύστημα για ξεκλείδωμα και εκκίνηση μοτέρ, ατμοσφαιρικό φωτισμό με 8 επιλογές χρωμάτων, καθώς και άλλα!

## Ισχύς 100 ίππων και 0-100χλμ./ ώρα σε 11 δλ.

Το Fiat 600 Hybrid αντλεί ενέργεια από τον 1.2000 τρικύλινδρο υπερτροφοδοτούμενο κινητήρα βενζίνης και με δύναμη τους 100 ίππους. Όμως, ο κινητήρας αυτός συννεπικουρείται από ένα ηλεκτρικό μοτέρ 29 ίππων. Αυτό, βρίσκεται εντός του δάχτυλου κιβωτίου διπλού συμπλέκτη και με την σειρά του, τροφοδοτείται από μια μπαταρία 48V. «Σημειώνει» τα 0-100χλμ./ ώρα σε 11 δλ . Ακόμη, αν το μοτεράκι δίνει δυνατότητα κίνησης έως 30χλμ./ ώρα (και με από-



σταση περίπου 1 χλμ.), η ίδια η Fiat προτείνει στους οδηγούς να χρησιμοποιεί την ηλεκτρική ενέργεια στα στενά των πόλεων, όταν παρκάρει και όταν επιταχύνει από στάση, ώστε να πετυχαίνει τη βέλτιστη οικονομία καύσιμου. Στο μεταξύ, έως το τέλος του έτους, αναμένεται και η άφιξη της έκδοσης του Fiat 600 με ιπποδύναμη 136 ίππων.

## Αμιγώς ηλεκτρική έκδοση από 28.190 ευρώ

Όσον αφορά την αμιγώς ηλεκτρική έκδοση Fiat 600e, η τιμή αυτής ξεκινά από 28.190 ευρώ στην έκδοση RED, τιμή η οποία προκύπτει από την επιδότηση των 9.000 ευρώ του προγράμματος «Κινούμαι Ηλεκτρικά 3». Σε περίπτωση που κάποιος αποσύρει το παλιό του αυτοκίνητο, το κόστος απόκτησης μπορεί να φτάνει έως τα 26.190 ευρώ. Αντίστοιχα, η πλουσιότερη έκδοση La Prima ξεκινά από 42.690 ευρώ, χωρίς όμως στην ουσία να έχει κάτι από έξτρα εξοπλισμό, καθώς περιλαμβάνει ό,τι υπάρχει στην προαιρετική λίστα. Με την κρατική επιδότηση, η τιμή μειώνεται στα 33.690 ευρώ, ενώ μαζί με την προωθητική ενέργεια, το κόστος πέφτει ακόμη περισσότερο, στα 31.890 ευρώ (ή στα 29.890 ευρώ για όσους σκοπεύουν να αποσύρουν το παλιό τους αυτοκίνητο). ❖



# Πλήρες ντεμπούτο για το νέο Citroen C3 Aircross



Μέχρι 136 ίππους.. Αυξημένη απόσταση από το έδαφος, μεγαλύτερο σε μέγεθος. Καμπίνα με οθόνες και 5 ή 7 θέσεις.

## Ιδού το νέο Citroen C3 Aircross

Στην πλήρη αποκάλυψη του νέου C3 Aircross προχώρησε η Citroen μετά τις πρώτες εικόνες του μοντέλου που είχε δημοσιεύσει πριν από δύο περίπου μήνες. Η Citroen γνωστοποίησε τα συστήματα κίνησης με τα οποία θα εξοπλίζεται, έδωσε στη δημοσιότητα εικόνες από την καμπίνα και παράλληλα ανακοίνωσε και τις πρώτες τιμές για την αγορά της Γαλλίας, όπου ήδη το μοντέλο είναι διαθέσιμο για παραγγελία.

## Βενζίνη, ήπια υβριδικό και αμιγώς ηλεκτρικό

Το νέο C3 Aircross στη βασική του έκδοση θα εξοπλίζεται με τον 1,2 λίτρων τούρμπο 3κύλινδρο κινητήρα βενζίνης PureTech ο

ο οποίος θα συνδυάζεται με μηχανικό κιβώτιο έξι σχέσεων και θα προσφέρει 103 άλογα. Στη συνέχεια το ίδιο μοτέρ θα λειτουργεί παράλληλα με ήπια υβριδικό σύστημα 48 βολτ, χάρη σε ένα ηλεκτροκινητήρα που είναι ενσωματωμένος στο κιβώτιο ταχυτήτων διπλού συμπλέκτη έξι σχέσεων που θα το εξοπλίζει. Η ισχύς της συγκεκριμένης έκδοσης θα είναι 136 ίπποι.

Διαθέσιμη θα είναι και μία αμιγώς ηλεκτρική έκδοση. Σε πρώτη φάση θα εξοπλίζεται με μπαταρία 44 kWh που τροφοδοτεί έναν ηλεκτροκινητήρα 113 ίππων. Η Citroen είπε ότι το ηλεκτρικό crossover θα έχει τελική ταχύτητα 145 χλμ./ώρα και αυτονομία άνω των 300 χιλιομέτρων. Όταν χρειαστεί φόρτιση, μέσω ενός γρήγορου φορτιστή συνεχούς ρεύματος 100 kW θα μπορεί να φορτίζει από το 20% σε 80% σε





μόλις 26 λεπτά. Η Citroen υποσχέθηκε πως το 2025 θα ακολουθήσει και μία νέα έκδοση με αυτονομία πάνω από 400 χιλιόμετρα.

## Ξεπερνά τα 20 εκατοστά η απόσταση από το έδαφος

Πέραν των κινητήρων η Citroen ανακοίνωσε και τις διαστάσεις του νέου C3 Aircross. Το μοντέλο είναι σημαντικά μεγαλύτερο από τον προκάτοχό του, καθώς έχει πλέον μήκος 4,39 μέτρα, πλάτος 1,79 μέτρα, ύψος 1,66 μέτρα και μεταξόνιο 2,670 μέτρα. Παράλληλα διαθέτει περισσότερα από 200 χλστ. απόσταση από το έδαφος. Η Citroen είπε μεταξύ άλλων πως το μοντέλο θα εξοπλίζεται με προβολείς LED και ζάντες 16 ή 17 ιντσών.

## Καμπίνα με οθόνες και 5 ή 7 θέσεις

Στο εσωτερικό του νέου Citroen C3 Aircross, υπάρχουν τα καθίσματα Citroen Advanced Comfort που διαθέτουν επιπλέον αφρό 10 έως 15 χιλιοστά. Επιπλέον χαρακτηριστικά περιλαμβάνουν ένα στενό ψηφιακό πίνακα οργάνων, ένα τιμόνι δύο ακτίνων, ένα σύστημα infotainment με οθόνη αφής 10,25 ιντσών με Android



Auto και Apple CarPlay. Το μοντέλο διαθέτει επίσης κλιματισμό και ασύρματο φορτιστή smartphone 15W.

Σε ότι αφορά τους χώρους και συγκεκριμένα αυτόν των αποσκευών ορίζεται από 460 έως και 1.600 λίτρα, ανάλογα με τη θέση που θα βρίσκονται τα πίσω καθίσματα. Θυμίζουμε πως το μοντέλο θα προσφέρεται σε 5θέσια και 7θέδια διάταξη.

## Διαθέσιμο για παραγγελία στη Γαλλία

Το νέο C3 Aircross είναι προς το παρόν διαθέσιμο για παραγγελία στη Γαλλία, όπου η τιμή ξεκινά από 19.400 ευρώ για την έκδοση βενζίνης. Το ήπια υβριδικό κοστίζει από 25.500 ευρώ ενώ το ηλεκτρικό ξεκινά από 27.400 ευρώ. ❖



# Ντεμπούτο για το ανανεωμένο Audi RS Q8 και το νέο RS Q8 Performance.



Με 600 ίππους το RS Q8 και 680 το RS Q8 Performance. Αναβαθμισμένα φρένα. Τετραδιεύθυνση και αερανάρτηση είναι στάνταρ.

**Δύο «καυτά» SUV της Audi στο προσκήνιο**

Το ανανεωμένο Audi RS Q8 έκανε επίσημη πρεμιέρα, συνοδευόμενο από το νέο και ακόμα πιο ισχυρό RS Q8 Performance. Το τελευταίο αποτελεί το ισχυρότερο αυτοκίνητο της Audi που έχει κατασκευαστεί ποτέ και φέρει κινητήρα εσωτερικής καύσης. Η γερμανική μάρκα αναφέρει πως το τελευταίο «έγραψε» νέο ρεκόρ γύρου στο Nurburgring Nordschleife, με χρόνο 7 λεπτά και 36.698 δευτερόλεπτα.

**Με 600 ίππους το RS Q8 και 680 το RS Q8 Performance**

Το RS Q8 και το RS Q8 Performance διαθέτουν έναν V8 twin-turbo 4,0 λίτρων κινητήρα βενζίνης, ο οποίος στην περίπτωση του RS Q8 προσφέρει 600 άλογα και 800 Nm ροπής μεταξύ 2.200 σ.α.λ. και 4.500 σ.α.λ.. Το 0-100 χλμ./ώρα γίνεται σε 3,8 δευτερόλεπτα και η τελική ταχύτητα περιορίζεται ηλεκτρονικά στα 250 χλμ./ώρα. Από κει και μετά, το κορυφαίο RS Q8 Performance έρχεται με ισχύ 680 ίππων και 850 Nm ροπής. Κάνει το σπριντ 0-100





χλμ./ώρα σε 3,6 δευτερόλεπτα, ενώ η τελική ταχύτητα ανέρχεται στα 280 χλμ./ώρα. Η Audi υπογραμμίζει πως αυτός είναι ο ισχυρότερος κινητήρας εσωτερικής καύσης παραγωγής στην ιστορία της και παράλληλα με τις αλλαγές που έχουν γίνει, το RS Q8 Performance έχει ένα προσαρμοσμένο σύστημα εξάτμισης.

## Τετραδιεύθυνση και αερανάρτηση είναι στάνταρ

Τα δύο SUV συνδυάζουν το μοτέρ με το αυτόματο κιβώτιο Tiptronic οκτώ σχέσεων και σύστημα τετρακίνησης quattro. Επίσης, εξοπλίζονται με μηχανικό κεντρικό διαφορικό και προσαρμοζόμενη αερανάρτηση, η οποία ρυθμίζει την απόσταση από το έδαφος έως και 90 χιλιοστά. Επιπλέον, το RS Q8 διαθέτει στάνταρ σύστημα τετραδιεύθυνσης. Από κει και πέρα το στάνταρ μοντέλο έρχεται με δισκόφρενα 420 χλστ. και 10πίστονες δαγκάνες μπροστά, ενώ πίσω φέρει δισκόφρενα 370 χλστ.. Το RS Q8 Performance διαθέτει στάνταρ κεραμικά φρένα 440 χλστ. μπροστά και 370 χλστ. πίσω. Το Performance διατίθεται επίσης αποκλειστικά με ένα

σει ζάντες 23 ιντσών που είναι ελαφρύτερες από τις τυπικές 22 ιντσών.

## Με νέα χρώματα για το εξωτερικό

Στο εξωτερικό μέρος τα Audi RS Q8 και RS Q8 Performance έρχονται με τρεις νέες επιλογές μεταλλικής βαφής Sakhir Gold, Ascari Blue και Chili Red. Το στάνταρ RS Q8 περιλαμβάνει επίσης γυαλιστερό μαύρο στους καθρέφτες, στα πλαίσια των παραθύρων και στον διαχύτη, ενώ το RS Q8 Performance έχει ματ ανθρακονημάτινους καθρέφτες, αντίστοιχα αεροδυναμικά στοιχεία μπροστά και ματ γκρι διαχύτη στο πίσω μέρος. Στην καμπίνα θα υπάρχουν τρεις βασικές επιλογές, κόκκινου, γκρι και μπλε φινιρίσματος συνδυαστικά με τιμόνι από Alcantara, μικροϊνες Dinamica στην κεντρική κονσόλα και διάτρητα σπορ καθίσματα.

## Τιμή από 141.900 ευρώ

Από τις 27 Ιουνίου θα ξεκινήσουν οι παραγγελίες και για τα δύο μοντέλα. Οι τιμές στη Γερμανία ξεκινούν από 141.900 ευρώ για το RS Q8 και 155.700 ευρώ για το RS Q8 Performance. ❖



# Νέες εκδόσεις More της Volkswagen με όφελος έως 8.238 ευρώ



Αφορά όλα τα αυτοκίνητα της Volkswagen. Με αναβαθμισμένο εξοπλισμό οι εκδόσεις More. 4 χρόνια εγγύηση σε όλα και όφελος πάνω από 8.000 ευρώ. Διαθέσιμα και ετοιμοπαράδοτα αυτοκίνητα.

## Αφορά όλα τα αυτοκίνητα της Volkswagen

Η More είναι η νέα εξοπλιστική έκδοση στην οποία προσφέρει τα μοντέλα της, στην αγορά της Ελλάδας, η Volkswagen, μέσω της οποίας οι ενδιαφερόμενοι μπορούν να έχουν όφελος που ξεπερνά τα 8.000 ευρώ. Η νέα αναβαθμισμένη εξοπλιστική έκδοση αφορά τόσο τα αυτοκίνητα με κινητήρες εσωτερικής καύσης, όσο και τα αμιγώς ηλεκτρικά.

## Με αναβαθμισμένο εξοπλισμό οι εκδόσεις More

Σύμφωνα με την ανακοίνωση της ελληνικής αντιπροσωπείας, οι εκδόσεις More βασίζονται στην υπάρχουσα έκδοση Life για τα μοντέλα με κινητήρα εσωτερικής καύσης και ανάλογα το μοντέλο ενδεικτικά περιλαμβάνουν: μεταλλικό χρώμα, ζάντες αλουμινίου 17 ιντσών, φιμέ τζάμια, πακέτο Lights & Vision, keyless Access και κάμερα οπισθοπορείας.





Στα ηλεκτρικά μοντέλα της οικογένειας των ID., οι εκδόσεις More έχουν ως βάση τις εκδόσεις Pure, Pro και Pro S και ανάλογα το μοντέλο διαθέτουν επιπρόσθετα των βασικών εκδόσεων: μεταλλικό χρώμα, προβολείς IQ. LIGHT LED Matrix, σύστημα πιλοήγησης, Park Assist Plus, κάμερα οπισθοπορείας, Keyless Access, θερμαινόμενα καθίσματα / τιμόνι, Easy Open&Close.

**4 χρόνια εγγύηση σε όλα και όφελος πάνω από 8.000 ευρώ**

Οι νέες εκδόσεις More εκτίθενται σε όλη την γκάμα μοντέλων Volkswagen και συνδυάζεται με 4 χρόνια εργοστασιακή εγγύηση. Ανάλογα με το μοντέλο, το όφελος μπορεί να φτάσει έως και τις 8.238 ευρώ. Παρακάτω αναφέρεται αναλυτικά, σύμφωνα με τη μάρκα, το όφελος ανά μοντέλο, που προκύπτει από τον εξοπλισμό των εκδόσεων More.

## Διαθέσιμα και ετοιμοπαράδοτα αυτοκίνητα

Τέλος, να σημειωθεί πως υπάρχουν και ετοιμοπαράδοτα αυτοκίνητα στις εκδόσεις More, ενώ οι παραγγελίες έχουν ξεκινήσει. ❖

### Εκτιμώμενο Όφελος ανά Μοντέλο

#### Μοντέλα ICE

	Λιανική τιμή MORE	Όφελος πελάτη
νέο Tiguan	€37.300	€5.050
νέο T-Cross	€24.150	€2.450
Taigo	€24.350	€2.550
T-Roc	€28.800	€2.092
Polo	€22.850	€214

#### Μοντέλα BEV

ID.3 PA	€42.200	€5.696
ID.4	€49.590	€8.238
ID.5	€53.200	€7.246
ID.7	€58.900	€7.454



# Αυτές είναι οι τιμές του ήπια υβριδικού Peugeot 2008 στην Ελλάδα



Ήπια υβριδικό αλλά πάει και ηλεκτρικά. Με 136 ίππους. Τρεις εξοπλιστικές εκδόσεις και γεμάτος ο βασικός εξοπλισμός. Από 28.600 ευρώ στην Ελλάδα.

## Νέα επιλογή κινητήρα για το SUVάκι της Peugeot

Τη δυνατότητα να αποκτήσουν το αναμενόμενο Peugeot 2008 και ως ήπια υβριδικό έχουν οι Έλληνες αγοραστές. Η ελληνική αντιπροσωπεία ανακοίνωσε επίσημα τις τιμές για το έκδοση Hybrid των 136 ίππων, η οποία είναι διαθέσιμη σε τρεις εξοπλιστικές εκδόσεις και τιμή από 28.600 ευρώ.

## Ήπια υβριδικό αλλά πάει και ηλεκτρικά

Όπως είναι γνωστό στην ήπια υβριδική του έκδοση Hybrid 136 e-DCS6, το Peugeot 2008 εξοπλίζεται από έναν βενζινοκινητήρα PureTech 1,2 λίτρων (136 άλογα), σε συνδυασμό με ένα νέο δτάχυτο αυτόματο κιβώτιο διπλού συμπλέκτη που περιλαμβάνει ηλεκτροκινητήρα 28 ίππων. Χάρη σε μια μπαταρία που φορτίζει- ➤





ται κατά την οδήγηση, αυτή η τεχνολογία προσφέρει έως και 15% μικρότερη κατανάλωση σε σχέση με τη βενζινοκίνητη των 130 ίππων. Παράλληλα εντός πόλης και σε χαμηλές ταχύτητες το 2008 μπορεί να λειτουργεί περισσότερο από το 50% του χρόνου ως αμιγώς ηλεκτροκίνητο.

### Τρεις εξοπλιστικές εκδόσεις και γεμάτος ο βασικός εξοπλισμός.

Το ήπια υβριδικό Peugeot 2008 Hybrid 136 e-DCS6 προσφέρεται σε τρεις εξοπλιστικές εκδόσεις τις Active, Allure και GT. Μέρος του βασικού εξοπλισμού στην εισαγωγική έκδοση Active είναι μεταξύ άλλων: Φώτα LED, Cruise control με Speed limiter, 6 αερόσακοι, αυτόματος κλιματισμός, ηλεκτρικοί καθρέπτες, κάμερα οπισθοπορείας με πίσω αισθητήρες στάθμευσης (Pack Vision), ζάντες αλουμινίου 16 ιντσών και το πακέτο συστημάτων υποστήριξης οδήγησης (Pack Safety) το οποίο περιλαμβάνει πολλά επιμέρους συστήματα ADAS.



### Από 28.600 ευρώ στην Ελλάδα

Το ήπια υβριδικό Peugeot 2008 με τα 136 άλογα ξεκινά από 28.600 ευρώ για την έκδοση Active. 30.800 ευρώ είναι το αρχικό κόστος απόκτησης για το μεσαίο εξοπλιστικό επίπεδο (Allure), ενώ η спорτίφ έκδοση GT κοστίζει από 33.300 ευρώ. ❖

### Συνοπτικά οι τιμές του ήπια υβριδικού Peugeot 2008

Peugeot 2008 Active Hybrid 136 e-DCS6	28.600 ευρώ
Peugeot 2008 Allure Hybrid 136 e-DCS6	30.800 ευρώ
Peugeot 2008 GT Hybrid 136 e-DCS6	33.300 ευρώ



# Ιδού το νέο smart #5



Κυκλοφόρησαν οι πρώτες εικόνες του μοντέλου παραγωγής. Πρόκειται για το μεγαλύτερο αυτοκίνητο στην ιστορία της smart. 2κίνητο ή 4κίνητο με έως 646 άλογα. 550 χιλιόμετρα η αυτονομία του.

Κυκλοφόρησαν οι πρώτες εικόνες του μοντέλου παραγωγής

Οι πρώτες εικόνες του μοντέλου παραγωγής του smart #5 διέρρευσαν, αποκαλύπτοντας το τρίτο ηλεκτρικό SUV της μάρκας. Το νέο smart #5 πρόκειται για το μεγαλύτερο σε μέγεθος αυτοκίνητο της smart που έχει κατασκευαστεί ποτέ, ενώ κινείται αποκλειστικά με ηλεκτρική ενέργεια και κατ'επέκταση με μηδενικούς ρύπους.

Πρόκειται για το μεγαλύτερο αυτοκίνητο στην ιστορία της smart

Η διαρροή των εικόνων του smart #5 ήρθαν από το Υπουργείο Βιομηχανίας και Πληροφορικής της Κίνας (MIIT). Σύμφωνα με τα έγγραφα, το μοντέλο παραγωγής του smart #5 έχει μήκος 4.705 χλστ., πλάτος 1.920 χλστ., ύψος 1.705 χλστ. και μεταξόνιο 2.900 χλστ., διαστάσεις που το καθιστούν το μεγαλύτερο μοντέλο στην γκάμα της μάρκας.





## Διατηρεί τα LED φώτα του Concept #5

Το μοντέλο παραγωγής του smart #5 έχει μικρότερη απόσταση από το έδαφος σε σχέση με το πρωτότυπο, ενώ δεν εξοπλίζεται με ελαστικά παντός εδάφους, όπως και σχάρα οροφής. Γενικά έχει αποχωριστεί την extreme εμφάνιση του πρωτότυπου, κρατάει όμως τα διακεκομμένα LED φώτα μπροστά και πίσω. Στις εικόνες βλέπουμε και ένα σπορ μοντέλο, το οποίο πιθανότατα πρόκειται για την κορυφαία BRABUS έκδοση.

## 2κίνητο ή 4κίνητο με έως 646 άλογα

Το smart #5 θα προσφερθεί σε τέσσερις επιλογές κινητήρων. Οι πισωκίνητες εκδόσεις με ένα ηλεκτρικό μοτέρ θα έχουν ισχύ 340 ή 363 ίππων και θα συνοδεύονται από μπαταρία φωσφορικού σιδήρου

λιθίου (LFP). Οι τετρακίνητες εκδόσεις, με δύο ηλεκτρικά μοτέρ, ένα σε κάθε άξονα, θα αντλούν ισχύ από μπαταρίες νικελίου μαγγανίου κοβαλτίου (NMC). Το ηλεκτροκινητήρας στον μπροστά άξονα θα έχει ισχύ 224 ίππων και θα συνδυάζεται με ένα ακόμα ηλεκτρικό μοτέρ ισχύος 363 ή 422 ίππων. Οι μέγιστοι συνδυαστική ισχύ του τετρακίνητου smart #5 θα είναι 646 άλογα.

Το smart #5 θα διαθέτει αρχιτεκτονική 800 Volt, χάρη στην οποία η μπαταρία με χωρητικότητα άνω των 100 kWh, μπορεί να επαναφορτιστεί από 10-80% σε μόλις 15 λεπτά. Με γεμάτη την μπαταρία, η μάρκα υποστηρίζει ότι θα καλύπτει περί τα 550 χλμ. με μια φόρτιση.

## Πλησιάζει η επίσημη πρεμιέρα του

Η επίσημη πρεμιέρα του smart #5 θα γίνει μέσα στο δεύτερο εξάμηνο του 2024. Εκτός από την Κίνα, το μοντέλο αναμένεται να προσφερθεί και στην Ευρώπη. ❖



# Αυτές είναι οι τιμές του ανανεωμένου Nissan Qashqai στην Ελλάδα



Γνωστές έγιναν οι τιμές του ανανεωμένου Nissan Qashqai. Στην ελληνική αγορά από 29.990 ευρώ. Με νέο, τολμηρό look. Συνεχίζει ως ήπια υβριδικό και με το e-Power στην Ελλάδα.

Στην ελληνική αγορά από 29.990 ευρώ

Στην ελληνική αγορά είναι διαθέσιμο για παραγγελία το ανανεωμένο Nissan Qashqai, με την αντιπροσωπεία να ανακοινώνει τις τιμές του οικογενειακού της SUV. Όπως έγινε γνωστό το φρεσκαρισμένο Qashqai ξεκινάει από 29.990 ευρώ και διατίθεται σε ήπια υβριδικές εκδόσεις με κίνηση στους δύο ή στους τέσσερις τροχούς, αλλά και με το υβριδικό σύστημα e-Power.

Με νέο, τολμηρό look

Το ανανεωμένο Nissan Qashqai έχει αλλάξει την εμφάνισή του, αποκτώντας ένα ολοκαίνουριο «πρόσωπο», με τη γρίλια να έχει κεντρικό ρόλο σε αυτό. Νέα επίσης είναι και τα φώτα, τα οποία διαθέτουν πιο λεπτή και κομψή σχεδίαση. Αξίζει να σημειωθεί πως το δημοφιλές SUV της Nissan, έχει πραγματοποιήσει προσθήκες και στο τεχνολογικό τομέα, προκειμένου να προσφέρει στους επιβάτες ακόμα περισσότερη άνεση και ασφάλεια κατά τη διάρκεια των μετακινήσεων του.





## Συνεχίζει ως ήπια υβριδικό και με το e-Power στην Ελλάδα

Το ανανεωμένο Qashqai θα πωλείται στην ελληνική αγορά με τα γνωστά κινητήρια σύνολα. Πιο συγκεκριμένα, θα διατίθεται με τα ήπια υβριδικά σύνολα 140 και 158 ίππων με βάση τον 1.300άρη τούρμπο κινητήρα βενζίνης, ενώ υπάρχει και το υβριδικό σύνολο e-Power, που αποδίδει 190 άλογα.

## Αναλυτικά οι τιμές του ανανεωμένου Nissan Qashqai

Σε ότι αφορά το κόστος απόκτησης του ανανεωμένου Nissan Qashqai για την αγορά της Ελλάδας, οι τιμές που ανακοινώθηκαν είναι οι εξής:

- Η έκδοση Mild Hybrid 1,3 λτρ., 140 άλογα με χειροκίνητο κιβώτιο διατίθεται από 29.990 ευρώ.



- Η έκδοση Mild Hybrid 1,3 λτρ., 158 άλογα με αυτόματο X-Tronic κιβώτιο διατίθεται από 32.990 ευρώ.
- Η έκδοση Mild Hybrid 1,3 λτρ., 158 άλογα με αυτόματο X-Tronic κιβώτιο και τετρακίνηση διατίθεται από 36.990 ευρώ.
- Η έκδοση e-Power με 190 άλογα διατίθεται από 39.990 ευρώ.

Προσεχώς θα ακολουθήσουν περισσότερες πληροφορίες για τις εξοπλιστικές εκδόσεις και τα επιμέρους χαρακτηριστικά τους. ❖



# Αυτές είναι οι τιμές του ανανεωμένου Suzuki Vitara στην Ελλάδα



Mild Hybrid ή Hybrid έως 129 άλογα. Διαθέσιμο σε τρεις εξοπλιστικές εκδόσεις. 2κίνητο και τετρακίνητο. Με 5 χρόνια εγγύηση.

**Στην Ελλάδα το φρεσκαρισμένο Suzuki Vitara**

Την εμπορική του πορεία στην αγορά της Ελλάδας ξεκίνησε το ανανεωμένο Suzuki Vitara. Από 20.580 ευρώ ξεκινούν οι τιμές του, με το ιαπωνικό μικρό SUV να προσφέρεται σε ήπια υβριδική ή υβριδική έκδοση, ενώ υπάρχει και η επιλογή τετρακίνησης.

**Από 20.580 ευρώ ξεκινά το ήπια υβριδικό με τα 129 άλογα**

Το Vitara ξεκινά από τη βασική έκδοση GL, στην οποία προσφέρεται με τιμή από 20.580 ευρώ. Από κει και μετά, η ιεραρχία των εξοπλιστικών εκδόσεων συνεχίζεται με την GL+, η οποία κοστίζει από 22.980 ευρώ και την GLX με τιμή από 25.880 ευρώ. Διαθέσιμο στην έκδοση GL+ είναι και η τετρακίνη-



τη έκδοση που κοστίζει από 26.180 ευρώ. Όλες οι παραπάνω τιμές αφορούν το ήπια υβριδικό Suzuki Vitara με τον 1,4 Boosterjet Smart Hybrid κινητήρα βενζίνης, ισχύος 129 ίππων με ήπια υβριδικό σύστημα 48V.

## Από 26.880 ευρώ το υβριδικό (116 άλογα)

Οι τιμές του υβριδικού ή strong hybrid, όπως το αναφέρει η μάρκα μοντέλου ξεκινούν από τα 26.880 ευρώ (GL+) για την έκδοση με κίνηση στους εμπρός τροχούς και από 29.680 ευρώ (GL+) για την τετρακίνητη. Το υβριδικό Suzuki Vitara εξοπλίζεται από κινητήρα βενζίνης 1,5 λίτρων που με τη βοήθεια ενός ηλεκτροκινητήρα αποδίδει συνδυαστικά 116 άλογα. Σημειώστε πως, για τη μετάδοση της κίνησης το mild hybrid χρησιμοποιεί μηχανικό κιβώτιο 6 σχέσεων, ενώ το strong hybrid αυτόματο κιβώτιο έξι ταχυτήτων.

## Ο εξοπλισμός της βασικής έκδοσης GL

Να σημειωθεί πως ο εξοπλισμός της βασικής GL έκδοσης περιλαμβάνει μεταξύ

άλλων: LED φώτα, 6 αερόσακους, ζάντες αλουμινίου 17 ιντσών, αυτόματο κλιματισμό, Adaptive Cruise Control, οθόνη Infotainment 9 ιντσών, σύστημα πλοήγησης, αισθητήρες παρκαρίσματος πίσω, κάμερα οπισθοπορείας, σύστημα αυτόματης εναλλαγής μεγάλης σκάλας φώτων, σύστημα εισόδου και εκκίνησης κινητήρα χωρίς κλειδί και πακέτο συστημάτων υποβοήθησης και ασφάλειας.

## Με πέντε χρόνια εγγύηση

Το ανανεωμένο Suzuki Vitara συνοδεύεται από 5 έτη εγγύηση (ή 100.000 χλμ. για τα μηχανικά / ηλεκτρικά μέρη), 12 έτη για το αμάξωμα και 5 έτη δωρεάν οδική βοήθεια, σύμφωνα με τη μάρκα. ❖

### Αναλυτικά οι τιμές

1.4 GL Hybrid 48V (2wd)	20.580 ευρώ
1.4 GL+ Hybrid 48V (2wd)	22.980 ευρώ
1.4 GLX Hybrid 48V (2wd)	25.880 ευρώ
1.4 GL+ Hybrid 48V (4wd)	26.180 ευρώ
1.5 GL+ Strong Hybrid (2wd)	26.880 ευρώ
1.5 GL+ Strong Hybrid (4wd)	29.680 ευρώ



# Πήρε τη νίκη στο Pikes Peak το Ford F-150 Lightning SuperTruck



Με οδηγό τον Dumas.  
Δεν έλειψαν τα προβλήματα.  
Πάνω από 1.600 άλογα η ισχύς



## Με οδηγό τον Dumas

Ο Romain Dumas κυριάρχησε στον αγώνα του Pikes Peak με το F-150 Lightning SuperTruck, ολοκληρώνοντας τη διαδρομή των 20 χιλιομέτρων σε 8 λεπτά και 53,553 δευτερόλεπτα. Το SuperTruck ήταν 10 δευτερόλεπτα ταχύτερο από τον δεύτερο Christian Merli, ο οποίος οδηγούσε ένα 2024 Wolf GB08 και τερμάτισε με χρόνο 9:04.454. Την πρώτη τριάδα συμπλήρωσε ο Dani Sordo με Hyundai Ioniq 5 N, καταγράφοντας χρόνο 9:30.852.

## Δεν έλειψαν τα προβλήματα

Παρά την επιτυχία της Ford, το F-150 Lightning SuperTruck ήταν πιο αργό από

το SuperVan 4.2 που συμμετείχε πέρυσι και σημείωσε χρόνο 8:47.682. Ο λόγος ήταν ένα τεχνικό πρόβλημα που ανάγκασε τον Dumas να σταματήσει εντελώς στη μέση της διαδρομής, χάνοντας συνολικά περίπου 26 δευτερόλεπτα. «Τα πάντα σε αυτόν τον αγώνα είναι μια πρόκληση, επειδή δεν μοιάζει με καμία άλλη μορφή αγώνων. Έχεις μόνο μια ευκαιρία. Αντιμετωπίσαμε μια πρόκληση από νωρίς, αλλά αυτό μου έδωσε μόνο μεγαλύτερη αποφασιστικότητα για να καλύψω τον χαμένο χρόνο στην υπόλοιπη διαδρομή», ανέφερε ο Dumas.

## Πάνω από 1.600 άλογα η ισχύς

Η Ford αποκάλυψε ότι το SuperTruck διαθέτει τρία μοτέρ με συνολική ισχύ πάνω από 1.600 ίππους, καθιστώντας το πάνω από τρεις φορές πιο ισχυρό από το ηλεκτρικό F-150 παραγωγής. ❖



# Πήρε το ρεκόρ του Nurburgring το νέο Audi RS3

Έτρεξε το Ring σε 7 λεπτά και 33,12 δευτερόλεπτα. Ο Frank Stippler οδήγησε το καμουφλαρισμένο RS3. Διατηρείται ο πεντακύλινδρος κινητήρας με 400 άλογα.



Έτρεξε το Ring σε 7 λεπτά και 33,12 δευτερόλεπτα

Αν και το νέο Audi RS3 δεν έχει ακόμα παρουσιαστεί επίσημα, μπόρεσε να γίνει το ταχύτερο compact αυτοκίνητο παραγωγής στην πίστα του Nurburgring, κάνοντας δικό του το ρεκόρ. Όντας καμουφλαρισμένο, μιας και η παρουσίασή του δεν έχει ακόμα γίνει, το νέο RS3 με χρόνο 7 λεπτά και 33,12 δευτερόλεπτα πήρε το στέμμα από την BMW M2, που με χρόνο 7 λεπτά και 38,71 δευτερόλεπτα διατηρούσε από πέρυσι το ρεκόρ στη συγκεκριμένη κατηγορία αυτοκινήτων.

## Ο Frank Stippler οδήγησε το καμουφλαρισμένο RS3

Υπεύθυνος για την οδήγηση του Audi RS3 ήταν ο οδηγός αγώνων και ανάπτυξης, Frank Stippler. Σύμφωνα με τη μάρκα το «καυτό» σεντάν εξοπλισμένο με ελαστικά Pirelli P Zero Trofeo R semi-slick, κεραμικά



φρένα και προσαρμοζόμενη ανάρτηση RS.

Σε ότι αφορά την ισχύ, εξακολουθεί να παρέχεται από τον πεντακύλινδρο 2,5 λίτρων κινητήρα με ισχύ 400 άλογα και 500 Nm ροπής.

## Ακολουθεί τις επόμενες εβδομάδες η επίσημη παρουσίαση

Επί του παρόντος η Audi δεν έδωσε στη δημοσιότητα επιπλέον πληροφορίες, κάτι που αναμένεται να κάνει τις επόμενες εβδομάδες. Οι παραγγελίες για το νέο RS3 στην Ευρώπη θα ξεκινήσουν στα τέλη του Αυγούστου. ❖



# Να νοικιάσω αυτοκίνητο στο νησί ή να πάω με το δικό μου;

ΑΠΟΨΕΙΣ



Για ολιγοήμερες εξορμήσεις συμφέρει να νοικιάσεις. Όμως χρειάζεται προσοχή, οποιαδήποτε ζημιά πρέπει να πληρωθεί - δείτε τι απαλλαγή έχει 250 ευρώ για μια εβδομάδα στην Πάρο, και στις δυο περιπτώσεις Για περισσότερο από εβδομάδα συμφέρει το πλοίο, και ας ακρίβυνε.

**Για ολιγοήμερες εξορμήσεις συμφέρει να νοικιάσεις**

Το καλοκαίρι έχει φτάσει, και ο προγραμματισμός των διακοπών είναι κάτι που θα απασχολήσει τους περισσότερους από εμάς το επόμενο διάστημα. Το θέμα της μετακίνησης μας στο μέρος που... υπομονετικά περιμέναμε να βρεθούμε - έστω και για λίγες ημέρες - είναι από τα σημαντικότε-

ρα ζητήματα που πρέπει να οργανώσουμε. Και στην περίπτωση που ο προορισμός μας είναι κάποιο νησί, τότε ορισμένα σημεία ενδέχεται να αποτελέσουν... σπαζοκεφαλιά. Δεδομένου ότι το οικονομικό ζήτημα αποτελεί (για τους περισσότερους) έναν περιορισμό, τότε η κυριότερη απόφαση που πρέπει να πάρουμε όταν στην εξόρμηση μας συμπεριλαμβάνεται και θαλάσσια διαδρομή, είναι εάν θα πάρουμε μαζί το αυτοκί-

ντο μας ή αντίθετα θα νοικιάσουμε κάποιο άλλο στο νησί. Για ολιγοήμερες διακοπές, η επιλογή του ενοικιαζόμενου είναι πιο συμφέρουσα, καθώς οι τιμές - ανάλογα με τον προορισμό μας αλλά και την κατηγορία του αυτοκινήτου που θα επιλέξουμε - κυμαίνονται γύρω στα 40 με 50 ευρώ την ημέρα.

## Όμως χρειάζεται προσοχή, οποιαδήποτε ζημιά πρέπει να πληρωθεί - δείτε τι απαλλογική έχει

Εκτός αν μιλάμε για κάποιο πολύ κοντινό νησί στον τόπο διαμονής μας (όπως είναι για παράδειγμα τα νησιά του Αργοσαρωνικού για τους κατοίκους της Αθήνας ή η Θάσος για τους Θεσσαλονικείς), τα χρήματα για τα ακτοπλοϊκά εισιτήρια είναι περισσότερα σε σχέση με τα χρήματα που απαιτούνται για την ενοικίαση ενός μικρού έστω - αυτοκινήτου για 2-3 ημέρες. Μάλιστα ένα πλεονέκτημα στην περίπτωση αυτή, αποτελεί και η δυνατότητα της γρηγορότερης δικής μας μετάβασης με αεροπλάνο, αν τουλάχιστον το «σπκώνει η τσέπη μας». Το μόνο που θα μπορούσε να αποτελέσει πονοκέφαλο, θα ήταν η μεταφορά των αποσκευών, που έτσι δεν θα φορτωθούν εξαρχής στο μέσο μεταφοράς μας, οπότε θα πρέπει να «κουβαλήσουμε» ως το αεροδρόμιο ή το λιμάνι. Αλλά πάλι, ποτέ δεν μπορούν να συνδυαστούν όλα. Αυτό που ωστόσο απαιτεί την προσοχή μας στην περίπτωση που όντως προβούμε στην ενοικίαση ενός αυτοκινήτου, είναι ότι, οποιαδήποτε μικρότερη ή μεγαλύτερη ζημιά προκύψει κατά τη διάρκεια της χρήσης του, πρέπει να αποκατασταθεί. Συνεπώς, άσχετα με τη δεδομένη ύπαρξη μικτής ασφάλισης, πρέπει να κάνουμε ιδιαίτερη έρευνα για το ύψος της απαλλαγής που διέπει το ασφαλιστήριο, για την αποφυγή τυχόν δυσάρεστων εκπλήξεων.

## 250 ευρώ για μια εβδομάδα στην Πάρο, και στις δυο περιπτώσεις

Για ένα νησιωτικό προορισμό όπως η Πάρος, και για διαμονή μιας εβδομάδας, (συνήθως διάρκεια για τον μέσο Έλληνα εργαζόμενο), είτε αποφασίσεις να μεταφέρεις το δικό σου μέσο με το πλοίο, είτε νοικιάσεις αυτοκίνητο εκεί, το κόστος που θα χρειαστεί να καλυφτεί από τον προϋπολογισμό των διακοπών είναι περίπου τα 250 ευρώ. Για ένα τέτοιο χρονικό διάστημα παραμονής στο νησί, τα κόστη συμπίπτουν, οπότε αυτό που θα μπορούσε να κρίνει την απόφασή σου θα ήταν αφενός, αν η μετάβαση των υπολοίπων θα γίνει με το πλοίο ή το αεροπλάνο και αφ' εταίρου, το γεγονός ότι η πιθανή ύπαρξη πολλών αποσκευών, εξυπηρετείται όντως καλύτερα με φόρτωμα στο αυτοκίνητο σου από την αρχή.

## Για περισσότερο από εβδομάδα συμφέρει το πλοίο, και ασ ακρίβυνε

Αν και τα ακτοπλοϊκά εισιτήρια έχουν ακριβύνει ιδιαίτερα το τελευταίο διάστημα, ελέω των αυξήσεων στις τιμές του μαζούτ που καίνε τα πλοία (άλλο ένα σημείο που απαιτεί ανάλυση σε σχέση με την οικολογική φρενίτιδα που κατατρέχει... την αυτοκίνηση στις μέρες μας), η επιλογή της θαλάσσιας μεταφοράς του αυτοκινήτου μας, αποτελεί μονόδρομο στην περίπτωση που πρόκειται να παραμείνουμε σε νησιωτικό προορισμό για περισσότερες από 7-10 ημέρες. Το γεγονός ότι απλά θα φορτώσουμε τα «μπαγκάζια» μας και θα φύγουμε, αλλά και το ότι δεν θα χρειαστεί να εξοικειωθούμε περιστασιακά με το χειρισμό ενός «ξένου» προς εμάς αυτοκινήτου, είναι σίγουρα τα πλεονεκτήματα στην περίπτωση αυτή. ❖



# Ford Mustang Mach-E: Πληρώνεις για leasing όσο η μισή αξία της



**ΛΤΠΦ**

**51.435 €**

**LEASING**

**27.343 €**

FORD MUSTANG MACH-E (ΛΤΠΦ 51.435 ΕΥΡΩ)	ΜΙΣΘΩΜΑ ΠΡΟΚΑΤΑΒΟΛΗ	ΚΟΣΤΟΣ 4ΕΤΙΑΣ	ΠΟΣΟΣΤΟ ΕΠΙ ΤΗΣ ΛΙΑΝΙΚΗΣ
FORD LEASE	369 10.000	27.343	53%

Πληρώνεις μόλις το 53% της αξίας στην 4ετία, δηλαδή 27.343 ευρώ. Έχει έκπτωση φόρου 15.000 επειδή είναι ηλεκτρική. Έχει επιδόσεις GTi, κάνει το 0-100 σε 5,8 δλ.. Έχει αυτονομία 400+ χλμ. στην πόλη, την φορτίζεις κάθε 15 ημέρες.

Πληρώνεις μόλις το 53% της αξίας στην 4ετία, δηλαδή 27.343 ευρώ

Για πολλούς, με λιανική τιμή 63.779 ευρώ (55.779 ευρώ με την επιδότηση, 51.435 ευρώ η λιανική τιμή προ

φόρων), η Mustang Mach-E φαντάζει απλυσίαστη. Ωστόσο η επιλογή της 4ετούς μίσθωσης την κάνει πιο προσιτή, και για τους ιδιώτες, και για τις εταιρείες. Και αυτό γιατί στη Ford Lease, η Mach-E έχει μηνιαίο μίσθωμα 369 ευρώ, και προκαταβολή 10.000. Συνολι-

κά, η 4ετής μίσθωση της Mach-E κοστίζει 27.343 ευρώ, όσο δηλαδή η μισή λιανική τιμή της, και για την ακρίβεια όσο το 53% της αξίας της. Υπενθυμίζουμε ότι οι παραπάνω τιμές δεν περιλαμβάνουν ΦΠΑ.

## Έχει έκπτωση φόρου 15.000 επειδή είναι ηλεκτρική

Λόγω μηδενικών εκπομπών ρύπων, τα ηλεκτρικά οχήματα εξασφαλίζουν φορολογικό όφελος για τις εταιρείες που τα επιλέγουν. Σύμφωνα με τον νόμο 4710/2020, η εταιρεία που θα προτιμήσει να μισθώσει ηλεκτρικό όχημα ενισχύεται από το κράτος με προσαυξημένη έκπτωση του μισθώματος από τα ακαθάριστα έσοδά της. Το συνολικό μίσθωμα εκπίπτει ούτως ή άλλως από τα ακαθάριστα έσοδα της εταιρείας. Απλά στην περίπτωση των ηλεκτρικών οχημάτων υπάρχει μια προσαύξηση, ως έξτρα φορολογικό κίνητρο.

Πιο συγκεκριμένα, για την κατηγορία των ηλεκτρικών αυτοκινήτων, και για αυτοκίνητα με λιανική τιμή προ φόρου (ΛΤΠΦ) κάτω από 40.000 ευρώ, το έξτρα όφελος αντιστοιχεί στο 50% του μισθώματος. Επειδή όμως η συγκεκριμένη έκδοση της Mustang Mach-E (Style RWD 269 PS 72.6 kWh) έχει ΛΤΠΦ 51.435 ευρώ, και για το επιπλέον ποσό άνω των 40.000 ευρώ (11.435 ευρώ), το όφελος είναι 25%. Συνολικά λοιπόν, το έξτρα ποσό που εκπίπτει από τα ακαθάριστα έσοδα της εταιρείας είναι 14.554 ευρώ. Για να υπολογίσουμε αυτό το ποσό έχουμε λάβει υπόψη το μίσθωμα συμπεριλαμβανόμενου ΦΠΑ.



## Έχει επιδόσεις GTi, κάνει το 0-100 σε 5,8 δλ.

Η Mustang Mach-E Style RWD 72,6 kWh είναι εξοπλισμένη με τη μπαταρία «τυπικής χωρητικότητας», όπως την ονομάζει η Ford. Το ηλεκτρικό SUV της Ford είναι πισωκίνητο στη συγκεκριμένη έκδοση, ενώ αποδίδει μέγιστη ισχύ 269 ίππων και ροπή 470 Nm. Η μεγάλη ιπποδύναμή της μεταφράζεται σε επίδοση 5,8 δλ. για το 0-100.

## Έχει αυτονομία 400+ χλμ. στην πόλη, την φορτίζεις κάθε 15 ημέρες

Η αυτονομία της Mach-E ξεπερνά τα 400 χιλιόμετρα σε ταξίδι, ενώ ξεχωρίζει και για τη μεγαλύτερη ευρυχωρία της κατηγορίας στις πίσω θέσεις. Η μεγάλη αυτονομία της Mach-E απαλλάσσει τον οδηγό από την υποχρέωση να ανησυχεί διαρκώς για τη φόρτιση, αφού με μέτρια καθημερινή χρήση, αποφορτίζεται περίπου κάθε 15 ημέρες. ❖



# GLA: Ίδιο μίσθωμα με το XC40 και 15% φθηνότερο από το Q3!



GLA: Συνολικά θα φτάσει 37.963 ευρώ. Το ίδιο το XC40 και 40.517 το Q3. 552 ευρώ/μήνα θα πληρώνετε στη GLA, 651 στο Q3 και 518 στο XC40. Το leasing στο Audi είναι το 96,7% της τιμής αγοράς, στο Volvo το 87,5%. Συνολικά στη GLA δίνεις λιγότερα για ακριβότερο αυτοκίνητο.

## Συγκρίνουμε τη Mercedes GLA με το Audi Q3 και το Volvo XC40 στις τιμές leasing

Το leasing, ή αλλιώς η μακροχρόνια μίσθωση αυτοκινήτου, είναι ένας εναλλακτικός τρόπος απόκτησης οχήματος, ο οποίος είναι δημοφιλής και στην Ελλάδα. Σε αντί-

θεση με την πώληση λιανικής, στο leasing παίζουν ρόλο η προκαταβολή και η μηνιαία δόση, ποσά τα οποία διαφέρουν από εταιρεία σε εταιρεία, με το συνολικό ποσό που θα έχει δώσει κανείς για να μισθώσει ένα αυτοκίνητο για 48 μήνες να πλησιάζει την τιμή αγοράς που θα έδινε για να κρατήσει το ίδιο όχημα για πάντα.

Δημιουργήσαμε τη νέα ενότητα Car Leasing του AutoAgora.gr στην οποία ρίχνουμε φως στο θολό τοπίο της μίσθωσης. Θα συγκρίνουμε τρία οικογενειακά SUV με μπόλικο πρεσιτζ, δηλαδή τη Mercedes GLA με το Audi Q3 και το Volvo XC40 και θα αναλύσουμε το κόστος μίσθωσης που θα πληρώσει μια επιχείρηση στο διάστημα των 48 μηνών. Επιπλέον θα υπολογίσουμε το ποσοστό του κόστους leasing σε σχέση με την λιανική τιμή του αυτοκινήτου, για να δούμε κατά πόσο συμφέρει η μίσθωση. Ας τα δούμε αναλυτικά.

## 552 ευρώ/μήνα θα πληρώνετε στη GLA, 651 στο Q3 και 518 στο XC40

Συγκρίνουμε τη Mercedes GLA 200 στην έκδοση των 163 ίππων που διαθέτει ήπια υβριδικό κινητήρα και αυτόματο κιβώτιο με το Audi Q3 35 TFSI S tronic που αποδίδει 150 άλογα και επίσης αυτόματο σασμάν και με το ήπια υβριδικό Volvo XC40 B3, που επίσης έχει αυτόματο κιβώτιο ταχυτήτων και 163 ίππους. Ας αναλύσουμε το κόστος μίσθωσης για το κάθε όχημα στον πίνακα που ακολουθεί.

Η μηνιαία δόση για τη Mercedes GLA 200 είναι 552 ευρώ, ενώ στο Volvo XC40 B3 είναι 518 και στο Audi Q3 35 TFSI S tronic 651 ευρώ.

Η διαφορά των 34 ευρώ το μήνα με το Volvo XC40, στο διάστημα των 47 μηνών (αφού η προκαταβολή θεωρείται η πρώτη από τις 48 δόσεις) μετατρέπεται σε 1.598 ευρώ παραπάνω, μια διαφορά που δεν είναι μεγάλη. Στην περίπτωση του Audi Q3 η «ψαλίδα» με τη Mercedes είναι μεγαλύτερη, και πιο συγκεκριμένα 99 ευρώ το μήνα. Στο διάστημα των 47 μηνών, το μίσθωμα του Audi Q3 είναι κατά 4.653 ευρώ ακριβότερο από το αντίστοιχο της GLA.

	Mercedes GLA 200 163 PS	Audi Q3 35 TFSI S tronic 150 PS	Volvo XC40 B3 163 PS
Λιανική Τιμή	48.593	41.900	43.380
Προκαταβολή	12.028	9.920	10.788
Μηνιαία δόση	552	651	518
Συνολικό κόστος μίσθωσης	37.963	40.517	37.954
Σε σχέση με τη λιανική τιμή	78,12%	96,70%	87,50%

\*Οι τιμές είναι με Φ.Π.Α. καθώς δεν εκπίπτει στις εταιρείες.

σθωμα του Audi Q3 είναι κατά 4.653 ευρώ ακριβότερο από το αντίστοιχο της GLA.

## GLA: Συνοδικά θα φτάσει 37.963 ευρώ. Το ίδιο το XC40 και 40.517 το Q3

Το συνολικό μίσθωμα του leasing αποτελείται από την προκαταβολή, που όπως είπαμε είναι η δόση του πρώτου μήνα, συν τις δόσεις των υπόλοιπων 47 μηνών. Με βάση το παραπάνω, για τη Mercedes GLA 200 θα έχουμε πληρώσει συνολικά 37.960 ευρώ, για το Volvo XC40 B3 37.654 ευρώ και για το Audi Q3 35 TFSI S tronic 40.517 ευρώ. Η διαφορά μεταξύ του XC40 και της GLA είναι μόλις 9 ευρώ, ενώ μεταξύ του Q3 και της GLA το «χάσμα» είναι 2.550 ευρώ. Καταλαβαίνουμε πως αν μια εταιρεία έχει ενοικιάσει παραπάνω από ένα οχήματα, η διαφορά πολλαπλασιάζεται.

## Το leasing στο Audi είναι το 96,7% της τιμής αγοράς, στο Volvo το 87,5%

Αυτό που θα πρέπει να λάβει υπόψη της μια εταιρεία, αλλά και κάποιος ιδιώτης, είναι το ποσοστό του κόστους leasing επί της τιμής λιανικής, αφού το Φ.Π.Α. δεν εκπίπτει από τις επιχειρήσεις. Με βάση αυτό το ποσοστό θα μπορούμε να δούμε αν συμφέρει να μισθώσει κάποιος όχημα για





48 μήνες ή αν είναι καλύτερα να το αγοράσει. Καταλαβαίνουμε πως αν το συνολικό κόστος είναι κοντά στην λιανική τιμή, συμφέρει να αγοράσουμε το αυτοκίνητο και στη συνέχεια -αν επιθυμήσουμε- να το πουλήσουμε και να πάρουμε κάποια χρήματα πίσω, αφού με το leasing ουσιαστικά πληρώνεις για κάτι που δεν είναι δικό σου.

Η ήπια υβριδική Mercedes GLA 200 στην έκδοση που προσφέρει η εταιρεία μίσθωσης κοστίζει 48.593 ευρώ, ενώ το συνολικό κόστος leasing είναι 37.960 ευρώ. Το συγκεκριμένο ποσό αποτελεί το 78,12% της λιανικής τιμής και είναι κατά 10.630 ευρώ χαμηλότερο από αυτή.

Η λιανική τιμή του Audi Q3 35 TFSI S tronic είναι 41.900 ευρώ, με το συνολικό κόστος leasing να είναι 40.517 ευρώ. Η διαφορά είναι μόλις 1.383 ευρώ, με το κόστος μισθώματος να αποτελεί το 96,7% της λιανικής τιμής.

Το Volvo XC40 B3 έχει λιανική τιμή 43.380 ευρώ και το κόστος μισθώματος

είναι 37.954 ευρώ. Τα χρήματα που θα δώσει κάποιος για να κάνει leasing το μοντέλο αποτελούν το 87,5% της τιμής λιανικής, με τη χρηματική διαφορά να είναι 5.426 ευρώ.

## Συνολικά στη GLA δίνεις λιγότερα για ακριβότερο αυτοκίνητο

Παρατηρούμε λοιπόν πως η Mercedes GLA 200 είναι το αυτοκίνητο με το χαμηλότερο κόστος leasing εκ των τριών μοντέλων που έχουμε στο συγκριτικό. Αξίζει να αναφέρουμε πως το συγκεκριμένο αυτοκίνητο είναι το ακριβότερο, με διαφορά τιμής λιανικής 6.693 ευρώ από το Audi Q3 και 4.213 ευρώ από το Volvo XC40. Με άλλα λόγια, στην περίπτωση της Mercedes θα έχετε πληρώσει λιγότερα χρήματα για να αποκτήσετε ένα ακριβότερο μοντέλο. Θα έχετε δηλαδή αποκτήσει περισσότερο «αυτοκίνητο» για τα λεφτά σας. ❖

ασφαλώς...

Mr. ΚΤΕΟ®



10300

www.mrkteo.gr

ασφαλώς...

...πάντα  
κοντά σας!



Καλέστε 10300 Στείλτε e-Mail Κλείστε Ραντεβού Pickup Delivery Πότε Περνώ ΚΤΕΟ; Ζητήστε call back Αυτόματη Υπενθύμηση

### 1. ΡΕΝΤΗΣ

Μπιχάκη 30

(κεντρική πλατεία Ρέντη)



### 2. ΧΑΪΔΑΡΙ

Λ. Αθηνών 282

(800 μ. από Παλατάκι)



### 3. ΑΓ. ΑΝΑΡΓΥΡΟΙ

Λ. Δημοκρατίας 322

(500 μ. από ΣΚΛΑΒΕΝΙΤΗ)



### 4. ΑΣΠΡΟΠΥΡΓΟΣ

18ο χλμ. Εθν. οδού

Αθηνών-Κορίνθου

(Γέφυρα Ασπροπύργου)



ΛΕΩΦΟΡΕΙΑ  
ADR • ABS  
ΕΙΔΙΚΟΙ ΕΛΕΓΧΟΙ

### 5. ΜΟΣΧΑΤΟ

Πειραιώς 31

(πλησίον λαχαναγοράς)



ΛΕΩΦΟΡΕΙΑ  
ADR • ABS  
ΕΙΔΙΚΟΙ ΕΛΕΓΧΟΙ

### 6. ΠΥΛΑΙΑ - ΘΕΣ/ΝΙΚΗ

Αντώνη Τρίτση 4

(Γήπεδο μπάσκετ ΠΑΟΚ)



ΛΕΩΦΟΡΕΙΑ  
ADR • ABS  
ΕΙΔΙΚΟΙ ΕΛΕΓΧΟΙ



# ■ ΣΥΓΚΡΙΣΗ ΣΤΑ 11 ΒΗΜΑΤΑ

Nissan Juke vs Hyundai Bayon

## Juke εναντίον Bayon στα ίδια ηλεκτά, σημειώσατε άσσο



Καίει λιγότερα το Juke (400 ευρώ/έτος) και έχει καλύτερη αίσθηση πολυτέλειας. Το Juke θέλει 2,6 μέτρα λιγότερα για να φρενάρι από τα 100. Πιο γρήγορο ακόμα και στην προσπέραση το Juke, με καλύτερους χώρους για γόνατα. Το Bayon παίρνει το αίμα του πίσω, με καλύτερη εγγύηση (+2 χρόνια) και το ήσυχο εσωτερικό του.

### Nissan Juke ή Hyundai Bayon;

Η πιο «hot» κατηγορία αυτοκινήτων τα τελευταία χρόνια είναι χωρίς αμφιβολία αυτή των μικρών SUV, σύγχρονος προπομπός των οποίων μπορεί να θεωρηθεί το Nissan Juke. Το μικρό SUV της Nissan

άνοιξε το δρόμο (προηγήθηκε του «αδερφού» Renault Captur) και σήμερα κυκλοφορεί στη 2η γενιά του (4,21 μ.). Μάλιστα, μόλις πρόσφατα αναβαθμίστηκε σημαντικά σε εξοπλισμό προσφέροντας οθονάρα 12,3 ιντσών από τη βασική του κιόλας έκδοση. Συνεχίζει πάντως να είναι διαθέσιμο μόνο με 3κύλινδρο, 1.000άρη turbo

## ■ ΣΥΓΚΡΙΣΗ ΣΤΑ 11 ΒΗΜΑΤΑ Nissan Juke vs Hyundai Bayon

κινητήρα 114 ίππων, ενώ υπάρχει και η full υβριδική έκδοση με 1,6 λτ. κινητήρα και 145 άλογα (27.500 ευρώ στην έκδοση Acenta). Το βενζινοκίνητο, χειροκίνητο Nissan Juke είναι διαθέσιμο με τιμές που ξεκινούν από 21.990 ευρώ για τη βασική έκδοση Acenta (σταμάτησε η Energy, που είχε μόνο τα απολύτως απαραίτητα). Πιο πάνω στα 24.490 ευρώ θα βρούμε την πιο πλήρη N-Connecta, ενώ 27.890 ευρώ κοστίζει η νέα πολύ πλούσια έκδοση N-Design. Η επίσης νέα έκδοση N-Sport ανεβαίνει στα 27.890 ευρώ, όσα ακριβώς και η κορυφαία Techna.

Ένα από τα πολλά μοντέλα που έσπευσαν να πάρουν μερίδιο από την αγορά των B-SUV είναι και το Hyundai Bayon, ένα αυτοκίνητο που η κορεατική φίρμα έψαχνε καιρό, ώστε να μπει στην καρδιά της hot κατηγορίας των compact crossover. Με μήκος στα 4,18 μέτρα, πλάτος στα 1,775 μ. και ύψος στα 1,49 μ., το Hyundai Bayon έχει ως βάση το i20, αν και υπάρχουν ουσιαστικές σχεδιαστικές και χωροταξικές διαφορές στα δύο μοντέλα. Το σίγουρο είναι πως η Hyundai απέκτησε έναν αξιόμαχο εκπρόσωπο στην πιο σημαντική κατηγορία αυτή τη στιγμή στην αγορά. Στις εκθέσεις θα βρείτε την ανανεωμένη έκδοσή του Bayon, που είναι διαθέσιμη είτε με ατμοσφαιρικό κινητήρα 1,2 λτ. 79 ίππων είτε με 1.000άρη turbo με ή χωρίς ήπια υβριδικό σύστημα. Επιλέγουμε τη «συμβατική» turbo έκδοση των 100 ίππων με αρχική τιμή στα 21.190 ευρώ για τη «βασική» πλην όμως καλά εξοπλισμένη έκδοση Premium. Η ακόμα πιο πλούσια έκδοση Distinctive κοστίζει 22.490 ευρώ, που όπως και η βασική καλύπτεται από 5ετή εγγύηση απεριόριστων χιλιομέτρων διατηρώντας με αυτό τον τρόπο ψηλά τη ση-



μαία του Value for money της Hyundai και σε αυτή την κατηγορία.

Όπως πάντα, για την αντιπαράθεση των δύο μοντέλων ορίσαμε 11 τομείς σύγκρισης στα πιο κρίσιμα ζητήματα, όπως την τιμή, την ασφάλεια (οδηγικά βοηθήματα, φρένα, προσπέραση) αλλά και την άνεση (εξοπλισμός, ευρυχωρία, πορτ-μπαγκάζ, θόρυβος). Ποια θα είναι η έκβαση σε αυτή τη μάχη των 2 μικρών SUV από την Άπω Ανατολή;



## ■ ΣΥΓΚΡΙΣΗ ΣΤΑ 11 ΒΗΜΑΤΑ

Nissan Juke vs Hyundai Bayon

Με μια ματιά οι 11 τομείς σύγκρισης

Τα 11 Βήματα - Ας αναλύσουμε τις διαφορές των δύο μοντέλων:			Νικητής
1	Εγγύηση	Nissan: 3 χρόνια ή 100.000 χλμ.. Hyundai: 5 χρόνια χωρίς όριο χιλιομέτρων Μεγαλύτερη εγγύηση σε χρονική διάρκεια και χωρίς όριο χιλιομέτρων από τη Hyundai και έτσι το Bayon ανοίγει το σκορ.	"BAYON 0-1"
2	Αίσθηση πολυτέλειας	Nissan Juke: 70% Hyundai Bayon: 60% Η συνολική αίσθηση ποιότητας, καθώς και τα υλικά είναι καλύτερα στο Juke, που ισοφαρίζει άμεσα.	"JUKE 1-1"
3	Γόνατα πίσω επιβατών	Nissan Juke: 13,8 εκατ. Hyundai Bayon: 8,0 εκατ. Το Nissan Juke προσφέρει 5,8 εκατ. περισσότερο «αέρα» για τα γόνατα των πίσω επιβατών και μεγαλώνει τη διαφορά υπέρ του.	"JUKE 2-1"
4	Κατανάλωση	Nissan Juke 1,0lt 114 PS 6,8 λτ./100 χλμ. Hyundai Bayon 1,0T 100 PS: 7,8 λτ./100 χλμ. Το 1 λτ./100 χλμ. είναι μεγάλη διαφορά και έτσι το Juke πέρνει τον πόντο.	"JUKE 3-1"
5	Προσπέρασμα (60-100 χλμ./ώρα)	Nissan Juke 1,0lt 114 PS: 8,2 δλ. Hyundai Bayon 1,0T 100 PS: 9,2 δλ. Ισχυρότερο και πιο ροπάτο το Nissan Juke, το οποίο προσπερνάει πιο γρήγορα.	"JUKE 4-1"
6	Φρένα (από τα 100 χλμ/ώρα)	Nissan Juke 1,0lt 114 PS: 36,0 μ. Hyundai Bayon 1,0T 100 PS: 38,6 μ. Το Nissan Juke στο φρενάρισμα πανικού είναι πολύ καλύτερο.	"JUKE 5-1"
7	Θόρυβος	Nissan Juke 1,0lt 114 PS: 66,8/70,1 db στα 100/120 χλμ./ώρα Hyundai Bayon 1,0T 100 PS: 68,0/71,0 db στα 100/120 χλμ./ώρα Λιγότερους μηχανικούς και αεροδυναμικούς θορύβους κατέγραψε το ειδικό μας όργανο στο Hyundai Bayon.	"BAYON 5-2"
8	Τιμή	Nissan Juke 1,0lt 114 PS Acenta : 21.990 ευρώ Hyundai Bayon 1,0T 100 PS Premium: 21.190 ευρώ Η διαφορά των 800 ευρώ υπέρ του Bayon δεν είναι μεγάλη, ειδικά τώρα που το Juke αναβάθμισε τον εξοπλισμό του.	"Ισοπαλία"
9	Εξοπλισμός άνεσης	Οι βασικές εκδόσεις των δύο μοντέλων (Acenta για το Juke, Premium για το Bayon) προσφέρουν πληρέστατο επίπεδο εξοπλισμού. Το Juke δεν παρέχει ζάντες αλουμινίου, ψηφιακό πίνακα οργάνων και προβολείς LED, όπως το Bayon, έχει όμως στάνταρ αυτόματο κλιματισμό (απλό air condition το Bayon) και οθονάρα αφής 12,3 ιντσών (10,25 ιντσών στο Bayon). Το αναβαθμισμένο Nissan Juke προσφέρει ανάλογα πακέτο εξοπλισμού με το Bayon, αν και θα θέλαμε να έχει LED φώτα και ζάντες αλουμινίου.	"Ισοπαλία"
10	Χώρος αποσκευών	Nissan Juke: 422 λτ. Hyundai Bayon: 411 λτ. Και τα δύο μοντέλα έχουν από τα μεγαλύτερα πορτ-μπαγκάζ στην κατηγορία.	"Ισοπαλία"
11	Εξοπλισμός ασφαλείας	Εκτός από τα υποχρεωτικά ABS και ESP και τα δύο μοντέλα έχουν τα απαραίτητα συστήματα πλέον συστήματα, όπως αυτόματο φρενάρισμα, αναγνώριση σημάτων ΚΟΚ, καθώς και ενεργό Lane Assist που σε κρατάει στη λωρίδα σου. Το Bayon προσφέρει σύστημα προειδοποίησης κόπωσης του οδηγού, ενώ το Juke έχει Active Ride Control για βελτιωμένη οδγητική άνεση και Active Trace Control για μειωμένη υποστροφή και πιο άμεσο χειρισμό. Το Juke έχει αξιολογηθεί με 5 αστέρια στις δοκιμές ασφαλείας του EuroNCAP, ενώ το Bayon με 4 αστέρια.	"Ισοπαλία"
<b>Nissan Juke – Hyundai Bayon</b>			<b>5-2</b>

## ■ ΣΥΓΚΡΙΣΗ ΣΤΑ 11 ΒΗΜΑΤΑ Nissan Juke vs Hyundai Bayon

As δούμε αναλυτικά τις διαφορές μεταξύ των δύο μοντέλων:



### Με καλύτερη εγγύηση το Bayon (0-1)

Το Hyundai Bayon προσφέρεται με 5 χρόνια εγγύηση για τα μηχανικά μέρη και μάλιστα χωρίς όριο στα χλμ. που μπορεί να «γράψει» το αυτοκίνητο σε αυτό το χρονικό διάστημα. Αντιθέτως, για τα 3 χρόνια εγγύησης του Nissan Juke υπάρχει όριο 100.000 χλμ..



### Ανώτερη ποιότητα και ευρυχωρία για το Juke (2-1)

Τα σκληρά πλαστικά, αλλά και κάποιες ελλείψεις στο φινίρισμα κάνουν το Bayon να δείχνει πως υστερεί σε ποιότητα έναντι του Nissan Juke. Το μικρό SUV της Nissan είναι πιο προσεγμένο και καλοφινιρισμένο, ενώ η συνολική αίσθηση ποιότητας, καθώς και τα υλικά είναι καλύτερα. Το Juke παίρνει ξανά το προβάδισμα και μάλιστα με διπλό πόντο μιας και η καμπίνα του είναι πιο ευρύχωρη. Το Juke



δεν έχει μόνο μεγαλύτερο μήκος ( 4,21 μ. έναντι 4,16 μ. του Bayon), αλλά και μεταξόνιο (2.636 χλστ. έναντι 2.586 χλστ.), προσφέροντας 5,8 εκατ. μεγαλύτερο



## ■ ΣΥΓΚΡΙΣΗ ΣΤΑ 11 ΒΗΜΑΤΑ Nissan Juke vs Hyundai Bayon



### Καίει λιγότερο, είναι πιο σβέλτο και φρενάρει καλύτερα το Juke (5-1)

Με συνεχόμενη επίθεση το Juke μεγαλώνει τη διαφορά και παίρνει εντυπωσιακό προβάδισμα. Το Bayon κινείται από έναν 3κύλινδρο 1,0 turbo κινητήρα άμεσου ψεκασμού 100 ίππων και 172 Nm ροπής (1.500-4.000 σ.α.λ.) και συνδυάζεται αποκλειστικά με χειροκίνητο κιβώτιο 6 σχέσεων. Για επιλογή αυτόματου κιβωτίου διπλού συμπλέκτη θα πρέπει να επιλέξει κάποιος τον κινητήρα με 48-βολτο ήπια υβριδικό σύστημα (600 ευρώ ακριβότερη η βασική έκδοση με χειροκίνητο κιβώτιο και τιμή 23.090 ευρώ με το DCT). Από την άλλη, το Juke κινείται από έναν 3κύλινδρο turbo κινητήρα 1,0 λτ. με άμεσο ψεκασμό επίσης, που αποδίδει 114 ίππους με 200 Nm ροπής στις 3.000 σ.α.λ.

Στην πράξη, το ισχυρότερο Juke είναι και πιο σβέλτο σε όλες τις μετρήσεις μας. Κάνει το 0-100 σε 11,0 δλ. έναντι 11,4 του Bayon, ενώ για τα 60-100 με 4η σχέση

«αέρα» για τα γόνατα των πίσω επιβατών (138 χλστ. έναντι 80 χλστ.). Πάντως το Bayon θα βολέψει καλύτερα έναν 3ο επιβάτη στο πίσω κάθισμα μιας και είναι αρκετά φαρδύτερο (138,5 εκατ. έναντι 127,0 εκατ.)



## ■ ΣΥΓΚΡΙΣΗ ΣΤΑ 11 ΒΗΜΑΤΑ Nissan Juke vs Hyundai Bayon

και τα 80-120 με 5η σχέση χρειάζεται 8,2 και 12,7 δλ. αντίστοιχα. Το Bayon για τις ίδιες περιπτώσεις ενδιάμεσης επιτάχυνσης απαιτεί 9,2 και 13,9 δλ. αντίστοιχα. Η τελική ταχύτητα είναι 183 χλμ./ώρα για το Bayon και 180 χλμ./ώρα για το Juke. Το καλό με το Juke είναι πως παρότι ισχυρότερο και γρηγορότερο είναι στην πράξη και οικονομικότερο στην κατανάλωση με τις μετρήσεις μας να δείχνουν μια διαφορά ενός λίτρου στα 100 χλμ. υπέρ του (6,8 έναντι 7,8 λτ./100 χλμ.) με ανάλογη υπεροχή του ιαπωνικού μοντέλου τόσο στην πόλη, όσο και στο ταξίδι.

Το Juke είναι καλύτερο και στο φρενάρισμα πανικού, αφού «κοκαλώνει» 2,6 μέτρα καλύτερα από το Bayon. Για την ακρίβεια, το Juke χρειάζεται 36,0 μέτρα για το 100-0 χλμ./ώρα, ενώ το Bayon, 38,6 μ. Το Juke της δοκιμής «φορούσε» τροχούς 17 ιντσών με ελαστικά 215/60, ενώ το Bayon είχε τροχούς 17 ιντσών επίσης, αλλά με «πράσινα» ελαστικά 205/55.

### Λιγότερος θόρυβος στην καμπίνα του Bayon (5-2)

Στα τελειώματα του αγώνα, το Hyundai Bayon καταφέρνει να «κλείσει» κάπως τη διαφορά, αφού εμφανίζεται πιο ήσυχο στο ταξίδι και έχει καλύτερο εξοπλισμό άνεσης. Σύμφωνα με τις μετρήσεις μας, στα 120 χλμ./ώρα με 6η σχέση στην καμπίνα του Juke εισβάλουν 70,1 db, όταν με την ίδια ταχύτητα στο Bayon, το ειδικό όργανο «έγραψε» 67,5 db. Διαφορά εντοπίσαμε και στην ταχύτητα των 140 χλμ./ώρα με 69,7 db στο Bayon και 72,5 db στο Juke.



### Συμπέρασμα: 5-2 κερδίζει το Juke

Διαθέσιμο σε μια λογική τιμή «από», όντας ποιοτικότερο, καλύτερο στις περισσότερες αντικειμενικές μετρήσεις μας και με 5 αστέρια στις δοκιμές ασφαλείας, το Nissan Juke είναι μια πιο ολοκληρωμένη επιλογή για την κατηγορία. Από την άλλη, το Hyundai Bayon προσφέρει πολύ καλό εξοπλισμό για τα λεφτά του και δελεαστική εγγύηση, ωστόσο μένει πίσω ως σύνολο. ❖

Τιμές μοντέλων: 10/06/2024

NISSAN JUKE 1.0 114 PS: 21 990€

HYUNDAI BAYON 1.0T 100 PS: 21 190€



# Συγκρίνουμε το Ford Focus 125 ps vs Seat Leon 150 ps

**ΣΥΓΚΡΙΤΙΚΟ**

Ford Focus: 92%

Seat Leon: 89%



**VS**



Τιμές μοντέλων: 10/06/2024

FORD FOCUS 1.0 EcoBoost 125 PS  
mHEV: 28 070€

SEAT LEON 1.5 EcoTSI  
150 PS: 25 990€

Το Focus καίει λιγότερο σε όλες τις συνθήκες. Το Leon είναι πιο γρήγορο, με 25 άλογα παραπάνω. 8 χρόνια εγγύηση δίνει η Ford, 4 η Seat. Θα κάτσουν πιο άνετα 3 ενήλικες επιβάτες στο Focus.

Συγκρίνουμε το Ford Focus με το Seat Leon και τα βαθμολογούμε

Συγκρίνουμε το Ford Focus με το Seat Leon και τα αξιολογούμε με κριτήρια την πραγματική κατανάλωση, την ευρυ-

χωρία για επιβάτες και αποσκευές, τις επιδόσεις, τον εξοπλισμό, την εγγύηση και την τιμή.

Με αυτό τον τρόπο θα φανεί τόσο ποιο αυτοκίνητο είναι καλύτερο σαν σύνολο, όσο και το πώς «στέκονται» απέναντι από τον ανταγωνισμό της κατηγορίας τους. ➤

## ■ ΣΥΓΚΡΙΤΙΚΗ ΔΟΚΙΜΗ Ford Focus 125 ps vs Seat Leon 150 ps

Το Ford Focus έχει κατά 1 λτ/100 χλμ χαμηλότερη μέση κατανάλωση, ενώ παράλληλα καίει 1,5 λτ/100 χλμ λιγότερο στο ταξίδι. Επίσης έχει κατά 4 εκατοστά φαρδύτερο πίσω κάθισμα και 4 χρόνια παραπάνω εγγύηση.

Από την άλλη πλευρά το Seat Leon είναι πιο γρήγορο, αφού έχει 25 άλογα περισσότερα, ενώ επιπλέον διαθέτει 1,5 και 2,4 εκατοστά μεγαλύτερο «αέρα» για τα γόνατα και τα κεφάλια των πίσω επιβατών αντίστοιχα.

Μάρκα/Μοντέλο	FORD FOCUS	SEAT LEON
Έκδοση μοντέλου	FORD FOCUS 1.0 EcoBoost 125 PS mHEV 125ps	SEAT LEON 1.5 EcoTSI 150 PS 150ps
<b>Βαθμολογία</b>	<b>92%</b>	<b>89%</b>
Κατηγορία μοντέλου	Μικρομεσαία Βενζίνη	Μικρομεσαία Βενζίνη
Model Year	2020	2021
Είδος Κινητήρα	Mild hybrid	Βενζίνη
Κυβικά (κ.εκ.)	999	1498
Ιπποδύναμη (PS)	<b>125</b>	<b>150</b>
Κιβώτιο	ΧΕΙΡΟΚΙΝΗΤΟ	ΧΕΙΡΟΚΙΝΗΤΟ
Αριθμός σχέσεων	<b>6</b>	<b>6</b>
Κίνηση	ΕΜΠΡΟΣ	ΕΜΠΡΟΣ
Πραγματική μέση κατανάλωση (λτ./100 χλμ.)	<b>7</b>	<b>8</b>
Αυτονομία σε ταξίδι (χλμ.)	<b>981</b>	<b>662</b>
Χώροι για γόνατα πίσω επιβατών (εκατοστά)	<b>16,5</b>	<b>18</b>
Πλάτος πίσω καθίσματος (μέτρα)	<b>1,38</b>	<b>1,34</b>
Εργοστασιακή χωρητικότητα πόρτ μπαγκάζ (λίτρα)	<b>392</b>	<b>380</b>
Επιτάχυνση 0-100 χλμ/ώρα (δλ.)	<b>10,3</b>	<b>8,63</b>
Τελική ταχύτητα (χλμ./ώρα)	<b>200</b>	<b>217</b>
Φρένα από 100 χλμ/ώρα (μέτρα)	<b>36,6</b>	<b>34,9</b>
Εγγύηση (χρόνια)	<b>8</b>	<b>4</b>
Τιμή	<b>28.070€</b>	<b>25.990€</b>





Η σχεδίαση του Ford Focus συνεχίζει να αποτελεί, ακόμα και σήμερα, ένα από τα μεγάλα θετικά του στοιχεία.

Η ενσωματωμένη αεροτομή τονίζει το πίσω μέρος του Ford Focus.



Δυναμική σχεδίαση που δεν περνάει απαρατήρητη ακόμα κι αν το Leon είναι σταματημένο! Ξεχωρίζουν οι αιχμηροί προβολείς.

Στο πίσω μέρος ξεχωρίζουν τα διαιρούμενα μυτερά φωτιστικά σώματα.





## ■ ΣΥΓΚΡΙΤΙΚΗ ΔΟΚΙΜΗ Ford Focus 125 ps vs Seat Leon 150 ps

Ποιο είναι καλύτερο σε κατανάλωση, χώρους, επιδόσεις, εγγυήσεις;

Μάρκα/Μοντέλο	Ford Focus 125 PS	Seat Leon 150 PS
Κατανάλωση στην πόλη (λτ./100 χλμ.)	7,7	9,1
Κατανάλωση σε ταξίδι (λτ./100 χλμ./ώρα)	5,3	6,8
Μέση κατανάλωση (λτ./100 χλμ.)	7	8
Αυτονομία στο ταξίδι (χλμ.)	981	662
<b>Κατανάλωση</b>	<b>84%</b>	<b>79%</b>

Για Γόνατα πίσω επιβατών (εκ.)	16,5	18
Για Κεφάλι πίσω επιβατών (εκ.)	3,1	5,5
Πλάτος πίσω καθίσματος (μέτρα)	1,38	1,34
Χωρητικότητα πόρτ μπαγκάζ (λίτρα)	392	380
<b>Χώροι</b>	<b>76%</b>	<b>71%</b>

Είδος	Mild hybrid	Βενζίνη
Κυβικά (κ.εκ.)	999	1498
Μέγιστη ισχύς (PS)	125	150
Μέγιστη ροπή (Nm)	210	250
Επιτάχυνση 0-100 χλμ./ώρα (δλ.)	10,3	8,63
Προσπέρασμα 80-120 (δλ.)	11,5	9,8
<b>Κινητήρας - Επιδόσεις</b>	<b>68%</b>	<b>76%</b>

Εγγύηση αντιπροσωπείας - Μηχανικά μέρη (χρόνια)	8	4
Διάτρηση από σκουριά (χρόνια)	12	12
Χρώμα (χρόνια)	2	3
<b>Εγγύηση αντιπροσωπείας</b>	<b>90%</b>	<b>70%</b>

Διαστάσεις αμαξώματος (χλστ.)		
Μήκος (μέτρα)	4,39	4,37
Πλάτος (μέτρα)	1,82	1,8
Ύψος (μέτρα)	1,46	1,46
Μεταξόνιο (μέτρα)	2,7	2,69
Ρεζερβουάρ (λίτρα)	52	45
Απόσταση από το έδαφος (εκ.)	12,3	
Βάρος, με οδηγό 75 κιλών (κιλά)	1413	1330

Κινητήρας (στοιχεία κατασκευαστή)		
Κυβικά εκατοστά	999	1498
Μέγιστη ισχύς (PS)	125	150
Στροφές μέγιστης ισχύος (σ.α.λ.)	6000	5000
Ροπή (Nm)	210	250
Στροφές μέγιστης ροπής (σ.α.λ.)	1750	1500

Κατανάλωση κατασκευαστή (λίτρα/100χλμ)		
Νόρμα EU	EU6	EU6
Κατανάλωση Κατασκευαστή (λίτρα/100 χλμ.)	5,3	5,5
Εκπομπές ρύπων CO2 (γρ./χλμ)	119	125





Μοντέρνα σχεδίαση έχει στο εσωτερικό του το ανανεωμένο Focus, με πολύ καλή ποιότητα κατασκευής και ποιοτικά υλικά.



Ο ψηφιακός πίνακας οργάνων των 12,3 ιντσών, το κορυφαίο infotainment SYNC 4 με την οθόνη των 13,3 ιντσών και το ενσωματωμένο modem κάνουν το Focus να ξεχωρίζει.



High-tech διάκοσμος με ποιοτικά υλικά κατασκευής απολαμβάνουν οι επιβάτες του Seat Leon.



Η οθόνη αφής 8 ιντσών του infotainment είναι ευδιάκριτη, με το μενού της να είναι ελαφρώς περίπλοκο και να θέλει λίγο χρόνο για να το συνηθίσει ο οδηγός.

Ποιο ξεχωρίζει σε εξοπλισμό ασφαλείας και άνεσης;

Μάρκα/Μοντέλο	Ford Focus 125 PS	Seat Leon 150 PS
<b>Εξοπλισμός Άνεσης</b>		
Air Condition	Όχι	Όχι
Κλιματισμός	2-zone	3-zone
Ηλεκτρικά παράθυρα εμπρός	Ναι	Ναι
Ηλεκτρικά παράθυρα πίσω	Ναι	Ναι
Ηλεκτρικά αναδιπλούμενοι καθρέπτες	Ναι	Ναι
Θερμαινόμενοι καθρέπτες	Ναι	Ναι
Κεντρικό κλειδί	Ναι	Ναι
Keyless entry	Όχι	Όχι
Προβολείς ομίχλης	Ναι	Ναι
Αισθητήρες παρκαρίσματος	Ναι	Ναι
Κάμερα οπισθοπορείας	Όχι	Ναι
Κάμερες 360 μοιρών	Όχι	Όχι
Υαλοκαθαριστήρας πίσω	Ναι	Ναι
Αισθητήρας βροχής	Ναι	Όχι
Φώτα xenon / LED / Αλογόνου	LED	LED
Auto Lights (αυτόματα φώτα)	Ναι	Όχι
Αυτόματη μεγάλη σκάλα φώτων (έξυπνα φώτα)	Όχι	Όχι
Προβολείς με λειτουργία corner assist	Ναι	Ναι
Ρυθμιζόμενο τιμόνι	Ναι	Ναι
Τιμόνι πολλαπλών λειτουργιών	Ναι	Ναι
Υποβοήθηση τιμονιού	Ναι	Ναι
Cruise Control	Ναι	Ναι
Μηχανικά ρυθμιζόμενο κάθισμα οδηγού/συνοδηγού	Ναι	Ναι
Ηλεκτρικά ρυθμιζόμενο κάθισμα οδηγού/συνοδηγού	Όχι	Όχι
Θερμαινόμενα καθίσματα	Όχι	Όχι
Διαιρούμενο πίσω κάθισμα	Ναι	Ναι
Σπόρ καθίσματα	Ναι	Ναι
Δερμάτινες επενδύσεις	Όχι	Όχι
Ζάντες ελαφρού κράματος	Ναι	Ναι
Διάσταση Ελαστικών	215/50 R17	225/40 R18
Ρεζέρβα	ΑΝΑΓΚΗΣ	Κιτ επισκευής
Ηλιοροφή	Όχι	Όχι
Infotainment (Οθόνη σε ιντσες)	13,2"	8,25"
Ambient φωτισμός καμπίνας	Όχι	Ναι
Navigation	Ναι	Όχι

<b>Εξοπλισμός Ασφαλείας</b>		
ESP	Ναι	Ναι
Αερόσακοι σύνολο	6	7
Αερόσακος οδηγού	1	1
Αερόσακος συνοδηγού	1	1
Αερόσακοι πλευρικοί	2	2
Αερόσακος κεφαλής	2	2
Σύστημα ελέγχου πρόσφυσης (Αντισλίπ)	Ναι	Ναι
Βάσεις Isofix για παιδικό κάθισμα	Ναι	Ναι
Συναγερμός	Όχι	Όχι
Hill Assist	Ναι	Ναι
Σύστημα Lane assist	Ναι	Ναι
Σύστημα αυτόματου φρεναρίσματος	Ναι	Ναι
Προειδοποίηση τυφλού σημείου	Όχι	Όχι
Σύστημα αναγνώριση σημάτων Κ.Ο.Κ.	Όχι	Όχι
Προειδοποίηση κόπωσης οδηγού	Όχι	Ναι

...για επιλεγμένα  
μεταχειρισμένα!

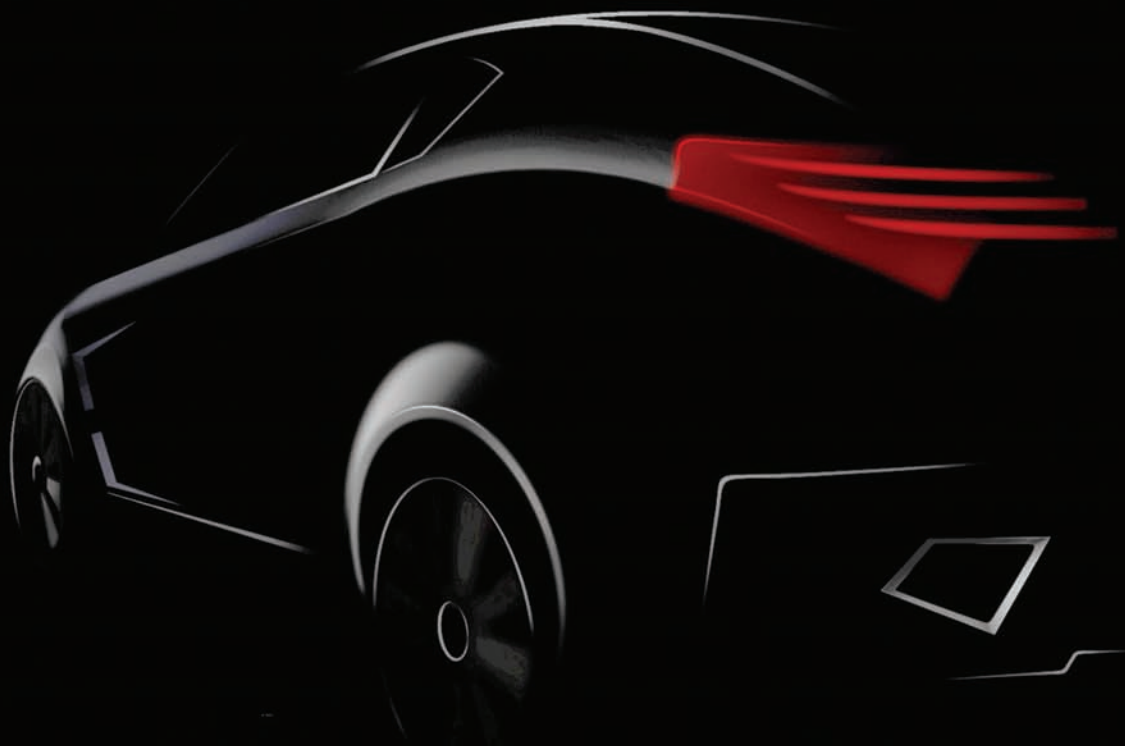

*Εύμοιλα, γρήγορα & φθηνά...*  
*...το επόμενο σας αυτοκίνητο*

- ✓ Προσφέρουμε τις **ΚΑΛΥΤΕΡΕΣ ΤΙΜΕΣ** της αγοράς
- ✓ Αγοράζουμε το αυτοκίνητό σας **ΑΠΟΛΥΤΩΣ ΜΕΤΡΗΤΟΙΣ**
- ✓ **ΑΝΤΑΛΛΑΣΟΥΜΕ** το παλιό σας αυτοκίνητο με νέο της επιλογής σας
- ✓ Αγορές και με **ΠΙΣΤΩΤΙΚΗ ΚΑΡΤΑ**

**0%** προκαταβολή  
έως **72** μήνες εξόφληση

**ΚΕΝΤΡΙΚΟ ΚΑΤΑΣΤΗΜΑ:**

Λεωφ. Σχιστού Σκαραμαγκά 13  
ΚΕΡΑΤΣΙΝΙ  
Τηλ.: 216 8096555, Κιν.1: 6397 213531  
Κιν.2: 6947 723105

**ΥΠΟΚΑΤΑΣΤΗΜΑ:**

Λεωφ. Γρηγ. Λαμπράκη 329  
ΚΕΡΑΤΣΙΝΙ  
Τηλ.: 210 400 8323  
Fax: 216 900 1597

E-mail: [info@bitros.com](mailto:info@bitros.com)

**bitros.com**  
**www.bitros.com**





Με 195 άλογα, κάνει το 0-100 σε 7,9 δλ. Καίει 4,6 λτ./100 χλμ. στην πόλη, 5,8 λτ./100 χλμ. σε μεικτές συνθήκες. Ανετο και ευέλικτο στην οδήγηση, χώρος για 3 ενήλικες στο πίσω κάθισμα. Πλούσιος στάνταρ εξοπλισμός ασφάλειας και τιμή από 19.950 ευρώ

# MG3 Hybrid+: Και δεν καίει και πηγαίνει σαν GTi

Με 195 άλογα, κάνει το 0-100 σε 7,9 δλ.

Τα μικρά αυτοκίνητα φαίνεται πως είναι ξεγραμμένα από τα μελλοντικά σχέδια πολλών Ευρωπαίων κατασκευαστών. Σύμφωνα με τα λεγόμενά τους, η συγκεκριμένη κατηγορία αυτοκινήτων κοστίζει ακριβά στην παραγωγή, έχει πολύπλοκη κατασκευή, και έχει μικρά περιθώρια κέρδους, ενώ ταυτόχρονα τα SUV φαίνεται πως ικανοποιούν ολοένα και περισσότερους αγοραστές. Αντίθετα, οι εται-

ρείες αυξάνουν συνεχώς τις τιμές των αυτοκινήτων, που καταλήγουν απλώς για την πλειονότητα του αγοραστικού κοινού. Η MG έχει διαφορετικούς στόχους, καθώς φαίνεται να βασίζει μεγάλο τμήμα της ευρωπαϊκής πορείας της στο MG3 Hybrid+. Όταν είχε ανακοινωθεί το ευρωπαϊκό του λανσάρισμα, και είχαν κυκλοφορήσει οι πρώτες φήμες για την τιμή του, η κινεζική -πρώην βρετανική- εταιρεία είχε καταφέρει να στρέψει τα φώτα πάνω της, δημιουργώντας μεγάλες προσδοκίες. Εμείς επιτέλους το



Στο πίσω μέρος ξεχωρίζουν τα διαιρούμενα φωτιστικά σώματα και η ενσωματωμένη αεροτομή



Ξεχωρίζουν τα μπροστινά φωτιστικά σώματα με τις κοφτές γραμμές τους, ενώ οι μυώδεις επιφάνειες στα πλαϊνά και στο καπό, του δίνουν ιδιαίτερα sportive και αγριωπό χαρακτήρα.

οδηγήσαμε και μεταφέρουμε τις εντυπώσεις μας.

Το MG3 Hybrid+ είναι το πρώτο αυτοκίνητο της εταιρείας που «φοράει» το υβριδικό κινητήριο σύνολο «Hybrid+». Αποτελείται από έναν τετρακύλινδρο κινητήρα βενζίνης 1,5 λίτρων που αποδίδει ισχύ 105 ίππων και ένα ηλεκτρικό μοτέρ ισχύος 136 αλόγων. Συνδυαστικά, το κινητήριο σύνολο αποδίδει 195 ίππους και 250 Nm ροπής. Η κίνη-

ση πηγαίνει στους μπροστά τροχούς, ενώ ένα ηλεκτρικό μοτέρ λειτουργεί ως γεννήτρια για τη μπαταρία 1,83 kWh του MG3, ενώ αν χρειαστεί, μπορεί να τροφοδοτήσει απευθείας και τον ηλεκτροκινητήρα. Όλα τα παραπάνω εξασφαλίζουν αρκετά γρήγορες επιδόσεις στο κινεζικό υβριδικό, αφού ολοκληρώνει την επιτάχυνση από ακινησία στα 100 χλμ./ώρα σε 7,9 δλ. και ολοκληρώνει το ρεπρίζ 80-120 χλμ./ώρα σε 5,7 δλ. Μετά την πολύ καλή επιτάχυνση ωστόσο, το MG3 Hybrid+ ακινητοποιείται από τα 100 χλμ./ώρα σε 41,7 μ.

**Καίει 4,6 λτ./100 χλμ. στην πόλη, 5,8 λτ./100 χλμ. σε μεικτές συνθήκες**

Τα full υβριδικά μικρά πόλης είναι μετρημένα στα δάχτυλα του ενός χεριού. Δυνατότερο «χαρτί» τους είναι φυσικά η καταπόνηση εντός πόλης, όπου έχουν σαφές





**Το έντονα σφηνοειδές σχήμα του MG3 Hybrid+ βελτιώνει την αεροδυναμική του.**

πλεονέκτημα λόγω του συνεχούς σταμάτα-ξεκίνα. Η δυνατότητα επαναφόρτισης της μπαταρίας (ανάκτηση ενέργειας), όποτε ο οδηγός πατάει το φρένο ή αφήνει το γκάζι, επιτρέπει στον κινητήρα να είναι εξαιρετικά «αυτάρκης» από βενζίνη, καταγράφοντας καταναλώσεις κοντά στα 4 λτ./100 χλμ. ή και χαμηλότερες. Σύμφωνα με τις μετρήσεις μας, η κατανάλωση εντός πόλης για το MG3 ανέρχεται στα 4,6 λτ./ 100 χλμ. Στο ταξίδι καίει 6 λτ./100 χλμ., ενώ σε μεικτές συνθήκες «ισορροπεί» στα 5,8 λτ./100 χλμ.

## Άνετο και ευέλικτο στην οδήγηση, χώρος για 3 ενήλικες στο πίσω κάθισμα

Το MG3 Hybrid+ έχει μήκος 4,11 μέτρα, ενώ το μεταξόνιο των 2,57 μέτρων αξιοποιείται με τον καλύτερο δυνατό τρόπο για την άνεση των επιβατών. Με πλάτος πίσω καθίσματος στα 1,35 μέτρα, χωράνε να καθί-



**Ο χώρος αποσκευών έχει 293 λίτρα χωρητικότητα.**

σουν 3 ενήλικες, που ενώ θα έχουν «αέρα» για τα γόνατά τους, με ύψος 1,75 μ., θα έχουν μόλις 1 εκ. από την κορυφή του κεφαλιού τους μέχρι την οροφή. Το πορτ-μπαγκάζ έχει χωρητικότητα 293 λίτρα, που όμως μπορεί να φτάσει τα 983 λίτρα αν πέσουν οι πλάτες των πίσω καθισμάτων. Οδηγικά, είναι άνετο και ευέλικτο, ενώ το τιμόνι, παρότι ελαφρύ, συνεννοείται αποτελεσματικά με τους τροχούς και δίνει στον οδηγό απόλυτη αίσθηση ελέγχου.





Το εσωτερικό είναι μοντέρνο και καλοφτιαγμένο.



Η ψηφιακή οθόνη ενδείξεων πίσω από το τιμόνι είναι ευκρινής.



Η οθόνη του infotainment δεσπόζει στο κέντρο του ταμπλό.



Ο περιστροφικός επιλογέας ταχυτήτων είναι εύχρηστος.

## Πλούσιος στάνταρ εξοπλισμός ασφάλειας και τιμή από 19.950 ευρώ

Σχεδιαστικά ξεχωρίζουν τα μπροστινά φωτιστικά σώματα με τις κοφτές γραμμές τους, ενώ οι μύδεις επιφάνειες στα πλαϊνά και στο καπό, του δίνουν ιδιαίτερα sportive και αγριωπό χαρακτήρα. Το μήκος του είναι 4,11 μέτρα, ενώ στο εσωτερικό, οι εκτεταμένες πλαστικές επιφάνειες «μακιγιάρονται» από τη διακόσμηση σε καρό που θυμίζει σκω-

τσέζικο κιλτ. Η οθόνη infotainment συνοδεύεται από φυσικά μπουτόν, ενώ το ταμπλό είναι εξοπλισμένο με 4 θύρες USB. Υπάρχει η δυνατότητα ασύρματης φόρτισης smartphone, ενώ το τεχνολογικό «σύμπαν» του MG3 Hybrid+ είναι συμβατό με τα λογισμικά Apple CarPlay και Android Auto. Ο εξοπλισμός ασφάλειας είναι πλούσιος από τη βασική έκδοση, αφού περιλαμβάνει τεχνολογίες όπως το προσαρμοζόμενο cruise control, το αυτόματο φρενάρισμα έκτακτης ανάγκης και η προειδοποίηση εμπρόσθιας



## ■ ΠΡΩΤΗ ΔΟΚΙΜΗ MG3 Hybrid+

Ο τετρακύλινδρος κινητήρας βενζίνης 1,5 λίτρων αποδίδει ισχύ 105 ίππων και το ηλεκτρικό μοτέρ 136 ίππους. Συνδυαστικά, το κινητήριο σύνολο αποδίδει 195 ίππους και 250 Nm ροπής.



σύγκρουσης, ωστόσο η λειτουργία τους αφήνει περιθώρια για βελτιώσεις.

Φαίνεται πως το πιο δυνατό «ατού» του MG3 είναι η τιμή του. Το νέο MG3 Hybrid+ προσφέρεται στη χώρα μας σε τρεις εξοπλιστικές εκδόσεις. Στη βάση βρίσκεται η

### MG3 HYBRID+

🔧 Κυβισμός (κ.εκ.)	1.490
🔧 Κύλινδροι/Βαλβίδες	4/16
🔧 Τροφοδοσία	Άμεσος ψεκασμός+ αυτοφορτιζόμενο υβριδικό
⚡ Ισχύς θερμικού κινητήρα(ίπποι/σ.α.λ.)	102/4500
⚡ Ροπή θερμικού κινητήρα (Nm/σ.α.λ.)	128/4500
⚡ Ισχύς ηλεκτρικού κινητήρα (ίπποι/σ.α.λ.)	136/4500
⚡ Ροπή ηλεκτρικού κινητήρα (Nm/σ.α.λ.)	250/0-1400
⚡ Συνδυαστική ισχύς (ίπποι)	195
⚙️ Σχέσεις/κιβώτιο/μετάδοση	αυτόματο 3 σχέσεων
🛑 Start/Stop	NAI
🏁 0-100 κλμ./ώρα (δλ.)	7,9
🏁 80-120 κλμ./ώρα (δλ.)	5,7
🏁 Τελική ταχύτητα (κλμ./ώρα)	170
🏁 Βάρος με οδηγό (κιλά)	1.285
🏁 Κατανάλωση (λτ./100 κλμ.)	
🏁 Μέση εργοστασιακή WLTP	4,4
🏁 Μέση δοκιμής	5,8
🏁 Ρεζερβουάρ (λτ.)	36
💶 Τιμή από (ευρώ)	19.950

έκδοση Excite με τιμή από 20.450 ευρώ (19.950 ευρώ με την προωθητική ενέργεια της αντιπροσωπείας), ακολουθεί η Exclusive από 21.950 ευρώ (21.450 με την έκπτωση) και τέλος υπάρχει η Luxury με αρχικό κόστος απόκτησης από 23.450 ευρώ (22.950).

## Συμπέρασμα

Το MG3 Hybrid+ κατέφτασε στα μέρη μας οφείλοντας να διαψεύσει ή να επιβεβαιώσει τις προσδοκίες και τις αμφιβολίες που το συνοδεύουν από τότε που ανακοινώθηκε το ευρωπαϊκό του λανσάρισμα. Με «ατού» τη χαμηλή κατανάλωση που συνδυάζεται με πολύ καλές επιδόσεις, τον πλούσιο εξοπλισμό από τη στάνταρ έκδοση, και φυσικά την τιμή που σπάει -έστω και οριακά- το ψυχολογικό όριο των 20.000 ευρώ, ήρθε για να τα βάλει με «υπερδυνάμεις» στην κατηγορία των μικρών πόλης. Μένει να δούμε αν θα τα καταφέρει. ❖





Έχει από τα καλύτερα φρένα της κατηγορίας. Είναι από τα πιο σβέλτα χειροκίνητα σε 0-100 και 80-120 κλμ/ώρα. Η μέση κατανάλωση είναι 6,6 λτ/100 κλμ.

Η έκδοση με τα 110 άλογα έχει τιμή από 20.000 ευρώ και 5 χρόνια εγγύηση.

# Είναι σβέητο, φρενάρει καηά, δεν ξεφεύγει σε τιμή

## Δοκιμάζουμε και βαθμοηο- γούμε το Citroen C3 με τα 110 άηογα

Το Citroen C3 είναι ένα από τα πιο δημοφιλή μοντέλα στη χώρα μας και έχει νεανικό και «παιχνιδιάρικο» σχεδιασμό, με τα διαιρούμενα φωτιστικά σώματα και τα «airbumps» στις πλαϊνές πόρτες να συνοδεύονται από έντονους χρωματικούς συνδυασμούς. Δοκιμάζουμε το C3 στην έκδο-

ση με τον βενζινοκινητήρα 110 ίππων και χειροκίνητο κιβώτιο 6 σχέσεων, το αξιολογούμε με βάση τα αποτελέσματα των μετρήσεών μας και το συγκρίνουμε με το καλύτερο και το χειρότερο μοντέλο της κατηγορίας του, ούτως ώστε να δούμε με αντικειμενικά κριτήρια πόσο καλό είναι το γαλλικό μικρό. Η τελική βαθμολογία θα προκύψει από την αξιολόγηση στους πιο σημαντικούς τομείς που λαμβάνουμε υπόψη μας για την αγορά αυτοκινήτου, δηλα-



Η ενσωματωμένη αεροτομή στην πίσω πόρτα, τονίζει τον δυναμισμό του Citroen C3.



Τα φρένα είναι δυνατά και αποτελεσματικά.

δή την πραγματική κατανάλωση, την ευρυχωρία, τις επιδόσεις, τον εξοπλισμό, τις εγγυήσεις και την τιμή.

Ο κινητήρας των 110 ίππων χαρίζει σβέλτες επιδόσεις στο αυτοκίνητο και το κάνει γρηγορότερο από τον ανταγωνισμό του, με την κατανάλωση στην πόλη και σε μικτό κύκλο να κυμαίνεται στο μέσο όρο της κατηγορίας. Το γαλλικό μοντέλο τα πηγαί-

νει καλά και στον τομέα των φρένων, ενώ υστερεί σε σχέση με τον ανταγωνισμό στον «αέρα» για τα πόδια και τα κεφάλια των πίσω επιβατών, καθώς και στην κατανάλωση στο ταξίδι, που όμως αντικειμενικά δεν είναι ιδιαίτερα υψηλή (5,8 λτ/100 χλμ).

Η εγγύηση, το πλάτος του πίσω καθίσματος και ο χώρος αποσκευών κυμαίνονται στο μέσο όρο της κατηγορίας.

As δούμε τον πίνακα με τα πιο σημαντικά κριτήρια αξιολόγησης και τη συνολική βαθμολογία του Citroen C3 των 110 ίππων.

## Πώς να καταλάβετε ποια είναι καλή επίδοση:

**Πράσινο** - Μία από τις καλύτερες επιδόσεις της κατηγορίας

**Κίτρινο** - Στο μέσο όρο της κατηγορίας

**Κόκκινο** - Μία από τις χειρότερες επιδόσεις της κατηγορίας

## Το Citroen C3 με τα 110 άλογα βαθμολογείται με 84 στα 100

Μάρκα/Μοντέλο	Citroen C3	Καλύτερα		Χειρότερα	
Έκδοση μοντέλου	Citroen C3 1.2 Puretech 110 S&S 6-speed 110 PS				
<b>Βαθμολογία</b>	<b>84%</b>				
Κατηγορία μοντέλου	Μικρά Βενζίνη				
Model Year	2020				
Είδος Κινητήρα	Βενζίνη				
Κυβικά (κ.εκ.)	1199				
Ιπποδύναμη (PS)	110	125	FORD FIESTA 1.0 EcoBoost 125 PS mHEV 125ps	80	MITSUBISHI SPACE STAR 1.2 80ps
Κιβώτιο	ΧΕΙΡΟΚΙΝΗΤΟ				
Αριθμός σχέσεων	6				
Κίνηση	ΕΜΠΡΟΣ				
Πραγματική μέση κατανάλωση (λτ./100 χλμ.)	6,6	5,5	MAZDA 2 1.5 90 PS mHEV FL 90ps	7,5	HYUNDAI i20 1.0 T 100 PS 100ps
Αυτονομία σε ταξίδι (χλμ.)	776	1154	CITROEN C3 1.2 PureTech 83 PS S&S 83ps	727	HYUNDAI i20 1.0 T 120 PS iMT 48V Hybrid 120ps
Χώροι για γόνατα πίσω επιβατών (εκατοστά)	6,5	13,8	HYUNDAI i20 1.0 T 100 PS 100ps		
Πλάτος πίσω καθίσματος (μέτρα)	1,33	1,37	HYUNDAI i20 1.0 T 100 PS 100ps	1,23	MAZDA 2 1.5 90 PS mHEV FL 90ps
Εργοστασιακή χωρητικότητα πόρτ μπαγκάζ (λίτρα)	300	391	RENAULT CLIO 1.0 TCe 90 PS 90ps	235	MITSUBISHI SPACE STAR 1.2 80ps
Επιτάχυνση 0-100 χλμ/ώρα (δλ.)	9,6	9,22	FORD FIESTA 1.0 EcoBoost 125 PS mHEV 125ps	16,02	VOLKSWAGEN POLO 1.0 MPI EVO 80 PS 80ps
Τελική ταχύτητα (χλμ./ώρα)	196	204	SKODA FABIA 1.0 TSI 110 110ps	165	SUZUKI SWIFT 1.2 Hybrid 82 PS 2WD 82ps
Φρένα από 100 χλμ/ώρα (μέτρα)	36,9	35,2	KIA RIO 1.0 T-GDi 100 PS 100ps	46,1	SUZUKI SWIFT 1.2 Hybrid 82 PS 2WD 82ps
Εγγύηση (χρόνια)	5	8	FORD FIESTA 1.0 EcoBoost 125 PS mHEV 125ps	3	NISSAN MICRA 1.0 T 92 PS 92ps
Τιμή	20.000	14.900	MITSUBISHI SPACE STAR 1.2 71ps		





Τα υλικά του εσωτερικού είναι καλής ποιότητας και έχουν πολύ καλή συναρμογή



Η ψηφιακή οθόνη των 7' του συστήματος infotainment. Ο επιλογέας είναι εύχρηστος.

Το Citroen C3 στην έκδοση των 110 ίππων με χειροκίνητο κιβώτιο ταχυτήτων συγκεντρώνει τελική βαθμολογία 84 στα 100.

Τα δυνατά σημεία του γαλλικού μικρού είναι τα φρένα, που είναι από τα καλύτερα της κατηγορίας του και ακινητοποιούν το αυτοκίνητο από τα 100 χλμ/ώρα μέσα σε 36,9 μέτρα και η επιτάχυνση 0-100 χλμ/ώρα,

που ολοκληρώνεται σε 9,6 δευτερόλεπτα. Η μέση κατανάλωση διατηρείται σε νορμάλ για την κατηγορία επίπεδα και μετρήθηκε στα 6,6 λτ/100 χλμ ενώ στο μέσο όρο είναι επίσης το πλάτος του πίσω καθίσματος (1,33 μέτρα), το πορτ-μπαγκάζ (300 λτ) και η εγγύηση 5 ετών.

Ουσιαστικά το μόνο που υστερεί το Citroen C3 σε σχέση με τον ανταγωνισμό



## ■ ΔΟΚΙΜΗ Citroen C3 1.2 PureTech 110 S&S 6-SPEED 110 PS

Ο PureTech κινητήρας 1,2 λίτρων του Citroen C3 αποδίδει 110 ίππους και έχει κατανάλωση 6,6 λτ/100 χλμ.



**Τα καθίσματα είναι ιδιαίτερα άνετα.**

είναι ο χώρος για τα γόνατα των πίσω επιβατών, ο οποίος μετρήθηκε στα 6,5 εκατοστά.

As περάσουμε στις αναλυτικές μετρήσεις του Citroen C3 110 PS και as δούμε πώς τα πηγαίνει στην πραγματική κατανάλωση, στην ευρυχωρία για επιβάτες και αποσκευές, στις επιδόσεις, καθώς και στις εγγυήσεις.

**Τα μοντέρνα φωτιστικά σώματα ξεχωρίζουν.**

Τι βαθμό παίρνει το Citroen C3 με τα 110 άλογα στην πραγματική κατανάλωση, στην ευρυχωρία και στις επιδόσεις;

Στους παρακάτω πίνακες θα αναλύσουμε την πραγματική κατανάλωση, τις επιδόσεις και την ευρυχωρία του Citroen C3 με τον κινητήρα 110 ίππων και χειροκίνητο κι-



■ ΔΟΚΙΜΗ Citroen C3 1.2 PureTech 110 S&S 6-SPEED 110 PS

Μάρκα/Μοντέλο	Citroen C3	Καλύτερα		Χειρότερα	
Κατανάλωση στην πόλη (λτ./100 χλμ.)	7,4	5,7	SUZUKI SWIFT 1.2 Hybrid 82 PS 2WD 82ps	8,6	HYUNDAI i20 1.0 T 100 PS 100ps
Κατανάλωση σε ταξίδι (λτ./100 χλμ./ώρα)	5,8	3,9	CITROEN C3 1.2 PureTech 83 PS S&S 83ps	5,8	CITROEN C3 1.2 PureTech 110 S&S 6-SPEED 110 PS 110ps
Μέση κατανάλωση (λτ./100 χλμ.)	6,6	5,5	MAZDA 2 1.5 90 PS mHEV FL 90ps	7,5	HYUNDAI i20 1.0 T 100 PS 100ps
Αυτονομία στο ταξίδι (χλμ.)	776	1154	CITROEN C3 1.2 PureTech 83 PS S&S 83ps	727	HYUNDAI i20 1.0 T 120 PS iMT 48V Hybrid 120ps
<b>Κατανάλωση</b>	<b>65%</b>				

Για Γόνατα πίσω επιβατών (εκ.)	6,5	13,8	HYUNDAI i20 1.0 T 100 PS 100ps	6,5	CITROEN C3 1.2 PureTech 110 S&S 6-SPEED 110 PS 110ps
Για Κεφάλι πίσω επιβατών (εκ.)	1,8	4,2	HYUNDAI i20 1.0 T 100 PS 100ps	0,2	NISSAN MICRA 1.0 T 92 PS 92ps
Πλάτος πίσω καθίσματος (μέτρα)	1,33	1,37	HYUNDAI i20 1.0 T 100 PS 100ps	1,23	MAZDA 2 1.5 90 PS mHEV FL 90ps
Χωρητικότητα πόρτ μπαγκάζ (λίτρα)	300	391	RENAULT CLIO 1.0 TCe 90 PS 90ps	235	MITSUBISHI SPACE STAR 1.2 80ps
<b>Χώροι</b>	<b>71%</b>				

Είδος	Βενζίνη				
Κυβικά (κ.εκ.)	1199				
Μέγιστη ισχύς (PS)	110	125	FORD FIESTA 1.0 EcoBoost 125 PS mHEV 125ps	80	MITSUBISHI SPACE STAR 1.2 80ps
Μέγιστη ροπή (Nm)	205	210	FORD FIESTA 1.0 EcoBoost 125 PS mHEV 125ps	93	VOLKSWAGEN POLO 1.0 MPI EVO 80 PS 80ps
Επιτάχυνση 0-100 χλμ./ώρα (δλ.)	9,6	9,22	FORD FIESTA 1.0 EcoBoost 125 PS mHEV 125ps	16,02	VOLKSWAGEN POLO 1.0 MPI EVO 80 PS 80ps
Προσπέρασμα 80-120 (δλ.)	10,9	9,5	OPEL CORSA 1.2 T 100 PS 100ps	28,9	MITSUBISHI SPACE STAR 1.2 80ps
<b>Κινητήρας - Επιδόσεις</b>	<b>84%</b>				

Εγγύηση αντιπροσωπείας - Μηχανικά μέρη (χρόνια)	5	8	FORD FIESTA 1.0 EcoBoost 125 PS mHEV 125ps	3	NISSAN MICRA 1.0 T 92 PS 92ps
Διάτρηση από σκουριά (χρόνια)	12				
Χρώμα (χρόνια)	3				
<b>Εγγύηση αντιπροσωπείας</b>	<b>72%</b>				



■ ΔΟΚΙΜΗ Citroen C3 1.2 PureTech 110 S&S 6-SPEED 110 PS



Διαστάσεις αμαξώματος (χλστ.)					
Μήκος (μέτρα)	4				
Πλάτος (μέτρα)	1,83				
Ύψος (μέτρα)	1,47				
Μεταξόνιο (μέτρα)	2,54				
Ρεζερβουάρ (λίτρα)	45	45	CITROEN C3 1.2 PureTech 110 S&S 6-SPEED 110 PS 110ps	35	MITSUBISHI SPACE STAR 1.2 80ps
Απόσταση από το έδαφος (ΕΚ.)	13,4	14,5	NISSAN MICRA 1.0 T 92 PS 92ps	11,5	SUZUKI SWIFT 1.2 Hybrid 82 PS 2WD 82ps
Βάρος, με οδηγό 75 κιλών (κιλά)	1165	845	MITSUBISHI SPACE STAR 1.2 80ps	1211	FORD FIESTA 1.0 EcoBoost 125 PS mHEV 125ps

Κινητήρας (στοιχεία κατασκευαστή)					
Κυβικά εκατοστά	1199				
Μέγιστη ισχύς (PS)	110	125	FORD FIESTA 1.0 EcoBoost 125 PS mHEV 125ps	80	MITSUBISHI SPACE STAR 1.2 80ps
Στροφές μέγιστης ισχύος (σ.α.λ.)	5500				
Ροπή (Nm)	205	210	FORD FIESTA 1.0 EcoBoost 125 PS mHEV 125ps	93	VOLKSWAGEN POLO 1.0 MPI EVO 80 PS 80ps
Στροφές μέγιστης ροπής (σ.α.λ.)	1750				

Κατανάλωση κατασκευαστή (λίτρα/100χλμ)					
Νόρμα EU	EU6				
Κατανάλωση Κατασκευαστή (λίτρα/100 χλμ.)	5,1	4,3	MITSUBISHI SPACE STAR 1.2 80ps	5,5	CITROEN C3 1.2 PureTech 83 PS S&S 83ps
Εκπομπές ρύπων CO2 (γρ./χλμ)	120	99	SUZUKI SWIFT 1.2 Hybrid 82 PS 2WD 82ps	125	NISSAN MICRA 1.0 T 92 PS 92ps





**Το Citroen C3 έχει ασφαλή οδική συμπεριφορά και περιορισμένες κλίσεις στις στροφές.**

βώτιο και θα δούμε πόσο καλό είναι σε σχέση με τον ανταγωνισμό της κατηγορίας του.

Ξεκινώντας από την κατανάλωση, ο PureTech κινητήρας 1,2 λίτρων του Citroen C3 καίει 6,6 λτ/100 χλμ σε μικτό κύκλο και 7,4 λτ/100 χλμ στην πόλη, νούμερα που βρίσκονται στο μέσο όρο της κατηγορίας. Στο ταξίδι η κατανάλωση είναι 5,8 λτ/100 χλμ, αριθμός που αντικειμενικά είναι χαμηλός, ωστόσο είναι ο υψηλότερος της κατηγορίας, γεγονός που δείχνει τα άλματα που έχει κάνει η τεχνολογία των τρικύλινδρων μοτέρ στο συγκεκριμένο τομέα.

Περνώντας στην ευρυχωρία, βλέπουμε πως το γαλλικό μοντέλο υστερεί στους χώρους για τα γόνατα και τα κεφάλια των πίσω επιβατών, με 6,5 και 1,8 εκατοστά αντίστοιχα. Το πλάτος του πίσω καθίσματος βρίσκεται στο μέσο όρο της κλάσης με 1,33 μέτρα, κάτι που ισχύει και για το πορτ-μπαγκάζ των 300 λίτρων που ικανοποιεί με τη χωρητικότητά του.

Όσον αφορά στις επιδόσεις, το μοτέρ που όπως είπαμε συνδυάζεται με χειροκίνητο κιβώτιο 6 σχέσεων επιταχύνει το C3

από στάση στα 100 χλμ/ώρα μέσα σε 9,6 δευτερόλεπτα, ενώ για τις ρεπρίζ 80-120 χλμ/ώρα χρειάζονται 10,9 δευτερόλεπτα. Αμφότερες οι μετρήσεις είναι καλύτερες από τον μέσο όρο της κατηγορίας.

## **Citroen C3 110 PS: Τι περιλαμβάνεται στον βασικό εξοπλισμό άνεσης και ασφαλείας;**

Το Citroen C3 με τον κινητήρα 110 ίππων είναι διαθέσιμο από το πακέτο εξοπλισμού «Plus», το οποίο είναι το δεύτερο σε σειρά μετά το εισαγωγικό «You». Ας δούμε τι περιλαμβάνεται στον εξοπλισμό άνεσης και ασφαλείας.

Το Citroen C3 Plus εφοδιάζεται με αυτόματο κλιματισμό, εμπρός ηλεκτρικά παράθυρα, κεντρικό κλείδωμα, προβολείς ομίχλης, LED φανάρια, αισθητήρες φωτός και βροχής, cruise control και έγχρωμη οθόνη αφής 7 ιντσών για το σύστημα infotainment.

Ο εξοπλισμός ασφαλείας διαθέτει 6 αερόσακους, υποβοήθηση εκκίνησης σε ανη-



φόρα, σύστημα διατήρησης στη λωρίδα κυκλοφορίας, προβολή των σημάτων του Κ.Ο.Κ στον πίνακα οργάνων, καθώς και σύστημα προειδοποίησης κόπωσης οδηγού.

Η έκδοση του Citroen C3 που είχαμε στη διάθεσή μας είναι η «Max» που είναι η κορυφαία και επιπλέον έχει πίσω ηλεκτρικά παράθυρα, αισθητήρες παρκαρίσματος, αυτόματο κλιματισμό, ηλεκτρικά αναδιπλούμενους εξωτερικούς καθρέπτες, ζάντες αλουμινίου 16 ιντσών και σύστημα αυτόματου φρεναρίσματος.

Συνοψίζοντας, το Citroen C3 είναι ένα στυλάτο αυτοκίνητο με funky σχεδιασμό και ο κινητήρας με τα 110 άλογα προσφέρει καλές επιδόσεις χωρίς να «ξεφεύγει» σε κατανάλωση. Τα δυνατά φρένα του C3 αυξάνουν την αίσθηση ασφαλείας και η 5ετής εγγύηση προσφέρει αρκετή σιγουριά στους ιδιοκτήτες. Αξίζει να αναφέρουμε πως η ανάρτηση αλλά και τα καθίσματα του γαλλικού μοντέλου είναι από τα πιο άνετα της κατηγορίας, και συνολικά το Citroen C3 αποτελεί μια όμορφη και value for money πρόταση στην κατηγορία του. ❖

**Το πορτ-μπαγκάζ των 300 λίτρων ικανοποιεί με τη χωρητικότητά του.**

Μάρκα/Μοντέλο	Citroen C3
<b>Εξοπλισμός Άνεσης</b>	
Air Condition	ΟΧΙ
Κλιματισμός	Ναι
Ηλεκτρικά παράθυρα εμπρός	Ναι
Ηλεκτρικά παράθυρα πίσω	ΟΧΙ
Ηλεκτρικά αναδιπλούμενοι καθρέπτες	ΟΧΙ
Θερμαινόμενοι καθρέπτες	ΟΧΙ
Κεντρικό κλειδίωμα	Ναι
Keyless entry	ΟΧΙ
Προβολείς ομίχλης	Ναι
Αισθητήρες παρκαρίσματος	ΟΧΙ
Κάμερα οπισθοπορείας	ΟΧΙ
Κάμερες 360 μοιρών	ΟΧΙ
Υαλοκαθαριστήρας πίσω	Ναι
Αισθητήρας βροχής	Ναι
Φώτα xenon / LED / Αλογόνο	LED
Auto Lights (αυτόματα φώτα)	Ναι
Αυτόματη μεγάλη σκάλα φώτων (έξυπνα φώτα)	ΟΧΙ
Προβολείς με λειτουργία corner assist	ΟΧΙ
Ρυθμιζόμενο τιμόνι	Ναι
Τιμόνι πολλαπλών λειτουργιών	Ναι
Υποβοήθηση τιμονιού	Ναι
Cruise Control	Ναι
Μηχανικά ρυθμιζόμενο κάθισμα οδηγού/συνοδηγού	Ναι
Ηλεκτρικά ρυθμιζόμενο κάθισμα οδηγού/συνοδηγού	ΟΧΙ
Θερμαινόμενα καθίσματα	ΟΧΙ
Διαιρούμενο πίσω κάθισμα	Ναι
Σπόρ καθίσματα	ΟΧΙ
Δερμάτινες επενδύσεις	ΟΧΙ
Ζάντες ελαφρού κράματος	ΟΧΙ
Διάσταση Ελαστικών	205/55 R16
Ρεζέρβα	ΑΝΑΓΚΗΣ
Ηλιοροφή	ΟΧΙ
Infotainment (Οθόνι σε ίντσες)	7"
Ambient φωτισμός καμπίνας	ΟΧΙ
Navigation	ΟΧΙ

<b>Εξοπλισμός Ασφαλείας</b>	
ESP	Ναι
Αερόσακοι σύνολο	6
Αερόσακος οδηγού	1
Αερόσακος συνοδηγού	1
Αερόσακοι πλευρικοί	2
Αερόσακος κεφαλής	2
Σύστημα ελέγχου πρόσφυσης (Αντισπίν)	Ναι
Βάσεις Isofix για παιδικό κάθισμα	Ναι
Συναγερμός	ΟΧΙ
Hill Assist	Ναι
Σύστημα Lane assist	Ναι
Σύστημα αυτόματου φρεναρίσματος	ΟΧΙ
Προειδοποίηση τυφλού σημείου	ΟΧΙ
Σύστημα αναγνώριση σημάτων Κ.Ο.Κ.	Ναι
Προειδοποίηση κόπωσης οδηγού	Ναι





Η λειτουργία του μοτέρ που θυμίζει diesel και το ήπια υβριδικό σύστημα 24V κρατάνε τη μέση κατανάλωση στα 8,5 λτ./100 χλμ.

Με 2λιτρο κινητήρα βενζίνης που η λειτουργία του θυμίζει diesel, το CX-30 προσφέρει μια διαφορετική προσέγγιση σε μια εποχή που όλοι «ψάχνουν» να βγάλουν ιπποδυνάμεις από 1000αρια turbo μοτέρ.



# Mazda CX-30: Με τον αέρα της διαφορετικότητας

**Τ**ο Mazda CX-30 είναι μια εναλλακτική πρόταση στην κατηγορία των μικρομεσαίων SUV. Ο 2λίτρος κινητήρας βενζίνης Skyactiv-X που βρίσκεται κάτω από το καπό του αποδίδει 186 ίππους και στο αυτοκίνητο της δοκιμής μας συνεργαζόταν με ένα αυτόματο κιβώτιο 6 σχέσεων. Πάρα την ατμοσφαιρική του φύση, οι επιδόσεις του είναι αρκετά ικανοποιητικές, με το δυνατό σου σημείο να είναι οι ρεπρίζ, όπου χρειάζεται 4,9 δλ. για το 60-100 χ.α.ω. και 6,4 δλ. για το 80-120. Η λειτουργία του μο-

τέρ που θυμίζει diesel σε συνδυασμό με το ήπια υβριδικό σύστημα 24V κρατάνε την κατανάλωση σε λογικά νούμερα για τα κυβικά του, με τη μέση τιμή να διαμορφώνεται στα 8,5 λτ./100 χλμ..

**«Μαζεμένο» σε χώρους, αλλά με πλούσιο εξοπλισμό!**

Χωροταξικά το μοντέλο κινείται σε πιο ρηκά νερά από τον ανταγωνισμό του, αφού τα 13,8 εκ. απόσταση για τα γόνατα, τα 5,5 εκ. για το κεφάλι και το πί-



Δυναμικό και το πίσω μέρος, με τη σφηνοειδή εικόνα του να έχει θετικό αντίκτυπο στην αεροδυναμική.



Το σύστημα πέδησης χρειάζεται 39 μ. για να ακινητοποιήσει το μοντέλο από τα 100 χλμ./ώρα.

σω κάθισμα πλάτους 1,34 μ. δεν αφήνουν μεγάλα περιθώρια «απλώματος» στους επιβάτες. Από την άλλη ο εξοπλισμός του, ακόμα και στην εισαγωγική έκδοση, είναι αρκετά πλούσιος και σαφώς αναβαθμισμένος από τον προκάτοχο του. Έτσι στο εσωτερικό, εκτός από τα ποιοτικά υλικά και την premium

αίσθηση, ξεχωρίζει η ανανεωμένη κεντρική οθόνη 10,25 ιντσών που τρέχει τη νέα γενιά του Mazda Connect, προσφέροντας για πρώτη φορά ασύρματη σύνδεση του Apple CarPlay και Android Auto, ενώ κι η εργονομία κινείται σε πιο υψηλά επίπεδα.

## Δυναμική εμφάνιση που δύσκολα βρίσκεις στην κατηγορία

Εξωτερικά δεν έχει δεχτεί αλλαγές, με την σχεδίαση που είναι βασισμένη στην αφαιρετική φιλοσοφία Kodo να συνεχίζει να τραβάει τα βλέμματα χάρη στις έντονες γραμμές και το σφηνοειδές σχήμα του. Το μόνο που άλλαξαν οι λάπωνες στην εμφάνιση του CX-30 είναι οι χρωματικές επιλογές που έχει ο καταναλωτής.



Οι 186 ίπποι προσφέρουν ικανοποιητικές επιδόσεις, με το δυνατό σου σημείο να είναι οι ρεπρίζ, όπου χρειάζεται 4,9 δλ. για το 60-100 χ.α.ω. και 6,4 δλ. για το 80-120.



## Αποτελεσματικό και άνετο στο δρόμο, πάρα τις σφικτές αναρτήσεις

Στο δρόμο το Mazda CX-30 δείχνει τον ολοκληρωμένο χαρακτήρα του! Ο μικρός κύκλος στροφής το καθιστά αρκετά ευέλικτο για μέσα στην πόλη, ενώ σε αυτοκινητόδρομο παραμένει άνετο, ευθύβολο και με πολύ καλή ποιότητα κύλισης. Το σφικτό set-up των αναρτήσεων δίνει πλεονέκτημα στα επαρχιακά κομμάτια, προσφέροντας αρκετά μεγάλα περιθώρια πρόσφυσης, παρά την απόσταση των 175 χλστ. από το έδαφος.

Σύμμαχος στο δυναμικό του χαρακτήρα είναι το εξαιρετικό του τιμόνι και το στιβαρό πλαίσιο, κάνοντας το μοντέλο ένα από τα πιο «διασκεδαστικά» μοντέλα της κατηγορίας. Τα 39 μέτρα που χρειάζονται το σύστημα πέδησης να







Premium υλικά κι οδηγοκεντρική σχεδίαση κάνουν την καμπίνα του CX-30 να ξεχωρίζει από τον ανταγωνισμό.



Ο αποθηκευτικός χώρος του μοντέλου ανέρχεται στα 430 λίτρα.

ακίνητοποιήσει το μοντέλο από τα 100 χλμ./ώρα κρίνονται ικανοποιητικά για το ιαπωνικό SUV, με την αίσθηση του πεντάλ να είναι καλή και να συμβαδίζει με τη δύναμη που βάζει ο οδηγός! Τέλος μπορεί να αποδεχτεί ένας καλός ταξιδιωτικός σύμμαχος, με τη ηχομόνωση να κρατάει εκτός μεγάλο κομμάτι των αεροδυναμικών ήχων, ενώ τα 430 λίτρα του πορτ-μπαγκάζ θα καλύψουν τις ανά-



Η κεντρική οθόνη 10,25 ιντσών «τρέχει» τη νέα γενιά του Mazda Connect, προσφέροντας για πρώτη φορά ασύρματη σύνδεση του Apple CarPlay και Android Auto.

γκες μια μέσης οικογένειας.

Η τιμή εκκίνησης του Mazda CX-30 με τον 2λιτρο κινητήρα Skyactiv-X των 186 ίππων και το αυτόματο κιβώτιο ορίζεται στα 33.877,50 ευρώ στην έκδοση Prime-Line και έρχεται με στάνταρ εργοστασιακή εγγύηση 6 ετών. Αξίζει να σημειωθεί ότι διατίθεται και σε τετρακίνητη έκδοση, ξεκινώντας από την πιο πλούσια Exclusive-Line έκδοση, με τιμή 39.019 ευρώ.





## Συμπέρασμα

Το Mazda CX-30 απέκτησε καλύτερο τεχνολογικό υπόβαθρο, τόσο στην καμπίνα, όσο και στη σουίτα συστημάτων ασφαλείας, χωρίς να χάνει τα στοιχεία που το έκαναν να ξεχωρίζει, όπως η εμφάνιση και η δυναμική συμπεριφορά. Συνεχίζει να προσφέρει πλούσιο εξοπλισμό, αξιοπρεπείς επιδόσεις και νορμάλ (για τη φύση του) κατανάλωση, δείχνοντας ότι το μόνο που έχει να φοβάται είναι τα φορολογικά βάρη του κινητήρα. ❖

Ο σχεδιασμός του CX-30, που ακολουθεί τη γλώσσα Kodo, δεν περνάει απαρατήρητος.

### MAZDA CX-30 e-SKYACTIV 186PS AT6

🌀 Κινητήρας (κ.εκ./κύλινδροι)	1.998/ 4 σε σειρά
🔥 Καύσιμο	Βενζίνη, Mild Hybrid
⚡ Ισχύς (ίπποι)	186
🌀 Ροπή (Nm)	240
⚙️ κιβώτιο/μετάδοση	Αυτόματο/μπροστά
🔌 Start/Stop	ΝΑΙ
🕒 0-100 χλμ/ώρα (δλ)	9,4
🏎️ Τελική ταχύτητα (χλμ/ώρα)	204
🔥 Κατανάλωση (λτ./100 χλμ.)	8,5
🌫️ Εκπομπές CO2 (γρ/χλμ)	138
📏 Χώρος αποσκευών (λίτρα)	430
💰 Τιμή από	33.878



# Mercedes CLA 250e: Coupe κυρία που καίει 2,5 λίτρα.

Είναι coupe, τετράπορτη και luxury.

Κάνει 75 χλμ. μόνο με ηλεκτρικό ρεύμα, καίει 2,5 λτ. μέσα στην πόλη!

Με 218 άλογα και 0-100 σε 7,6 δλ.

Έχει το μεγαλύτερο πορτ-μπαγκάζ της κατηγορίας!





Η coupé σιλουέτα της την κατατάσσει ως ένα από τα πιο εντυπωσιακά μικρομεσαία μοντέλα, ενώ οι τέσσερις πόρτες κάνουν εύκολη την πρόσβαση στις πίσω θέσεις.

## Είναι coupé, τετράπορτη και luxury

Η Mercedes CLA 250e ξεχωρίζει από μακριά. Η coupé σιλουέτα της την κατατάσσει ως ένα από τα πιο εντυπωσιακά μικρομεσαία μοντέλα, ενώ οι τέσσερις πόρτες κάνουν εύκολη την πρόσβαση στις πίσω θέσεις. Ταυτόχρονα οι καθαρές γραμμές που τρέχουν το αμάξωμα δημιουργούν ένα κομψό, luxury και ταυτόχρονα minimal αποτέλεσμα που αντικατοπτρίζει το DNA της

γερμανικής εταιρείας. Την, αν μη τι άλλο, επιβλητική εικόνα της ολοκληρώνουν οι αιχμηροί προβολείς και η μυσώδης πόρτα του πορτ-μπαγκάζ με τη δυναμική σχεδίαση.

**Κάνει 75 χλμ. με ηλεκτρικό ρεύμα, καίει 2,5 λίτ. μέσα στην πόλη**

Η Plug-In φύση της βοηθάει την Mercedes CLA 250e να είναι άκρως οικονομική σε όλες τις συνθήκες. Η μπα-



Έχοντας 218 ίππους, χρειάζεται 7,6 δλ. για να ολοκληρώσει το 0-100 και 3,9 για το 60-100.



κι αν ενεργοποιηθεί το θερμικό μοτέρ η κατανάλωση δεν πρόκειται να ξεπεράσει τα 5,2 λίτρα σε μεικτές συνθήκες, ενώ θα παραμείνει κοντά στα 2,5 σε αστικό περιβάλλον.

**Με 218 άλογα και 0-100 σε 7,6 δλ.**

Το Plug-In σύστημα της Mercedes CLA 250e αποτελείται από ένα turbo θερμικό μοτέρ 1,33 λίτρων, που αποδίδει 163 ίππους και 270Nm ροπής, κι ένα ηλεκτροκινητήρα 109 ίππων, με τη συνολική ισχύ να αγγίζει τους 218 ίππους και τα 450Nm ροπής. Η ιπποδύναμη γίνεται αισθητή και στο δρόμο, όπου το μοντέλο χρειάζεται 7,6 δλ. για να ολοκληρώσει το 0-100 χλμ./ώρα, 3,9 δλ. για το 60-100 και 4,7 δλ. για το 80-120, με την τελική να ορίζεται στα 229 χ.ω.α.

**Τα φρένα χρειάζονται 38,4 μέτρα για να ακινητοποιήσουν το μοντέλο.**

ταρία ωφέλιμης χωρητικότητας 11,5kWh επιτρέπει στο μοντέλο να κινηθεί αμιγώς ηλεκτρικά για έως και 75 χλμ., ένα νούμερο που σίγουρα καλύπτει με άνεση τις καθημερινές διαδρομές του μέσου οδηγού, κάνοντας την ανάγκη για ορυκτό καύσιμο σχεδόν μηδενική. Ακόμα όμως



Στο πίσω μέρος ξεχωρίζει η πόρτα του πορτ-μπαγκάζ με τη διακριτική ducktale αεροτομή να τονίζει το δυναμισμό της CLA.



## Έχει το μεγαλύτερο πορτ-μπαγκάζ της κατηγορίας!

Αν και είναι coupé και Plug-In έχει το μεγαλύτερο πορτ-μπαγκάζ της κατηγορίας, με 390 λίτρα! Μπορεί σαν νούμερο να μην εντυπωσιάζει αλλά για ένα μικρομεσαίο sedan με μπαταρία στο πίσω μέρος που κλέβει χώρο είναι αρκετά καλό, με το βολικό του σχεδιασμό να επιτρέπει την πλήρη αξιοποίηση του.

## Εσωτερικό γεμάτο πολυτέλεια και digital στοιχεία

Μπαίνοντας στην καμπίνα της Mercedes CLA 250e δεν γίνεται να μην πέσει το μάτι σου πάνω στις δυο οθόνες 10,25 ιντσών που είναι διαθέσιμες από τη βασική έκδοση. Η μία έχει αναλάβει τον ρόλο του πίνακα οργάνων, με τις πληροφορίες να είναι διαμορφωσι-



**Αν και είναι coupé και Plug-In έχει το μεγαλύτερο πορτ-μπαγκάζ της κατηγορίας, με 390 λίτρα!**

μες σύμφωνα με τα θέλω του οδηγού και η άλλη το χειρισμό του infotainment. Τα υλικά συνεχίζουν να είναι από το πιο υψηλό ράφι ποιότητας, με τη συναρμογή και το φινιρίσμα να είναι επιπέδου Mercedes. Χωροταξικά οι μπροστά επιβάτες κάθονται βασιλικά στα καλοσχεδιασμένα καθίσματα, με τους πίσω να





Ποιοτικά υλικά, στιβαρή συναρμογή και εξαιρετικό φινιρίσμα για την καμπίνα της CLA.



Ο ψηφιακός πίνακας οργάνων είναι 10,25 ιντσών και μπορεί να διαμορφωθεί σύμφωνα με τα θέλω του οδηγού.

έχουν μπόλικο αέρα στα γόνατα αλλά αισθητά λιγότερο στο κεφάλι λόγω της κεκλιμένης οροφής.

## Γεννημένη για να γράφει χιλιόμετρα

Η Plug-In Mercedes CLA 250e έχει γεννηθεί για να γράφει χιλιόμετρα, με τους επιβάτες να καταλήγουν στον τελικό τους προορισμό πάντα ατσαλάκωτοι. Η

ανάρτηση, παρά το σφιχτό set up της λόγω του επιπλέον βάρους της μπαταρίας, ανταποκρίνεται με επιτυχία στις ιδιαιτερότητες της ελληνικής ασφάλτου και κάνει τις διαδρομές σε ανοιχτούς δρόμους με μεγάλες ταχύτητες απόλαυση. Ήσυχη και σταθερή σε κερδίζει με την ποιότητα κύλισης εντός κι εκτός πόλης, ενώ παρά τον όγκο της παραμένει ευέλικτη. Σε πιο υψηλούς ρυθμούς σε επαρχιακές δι-



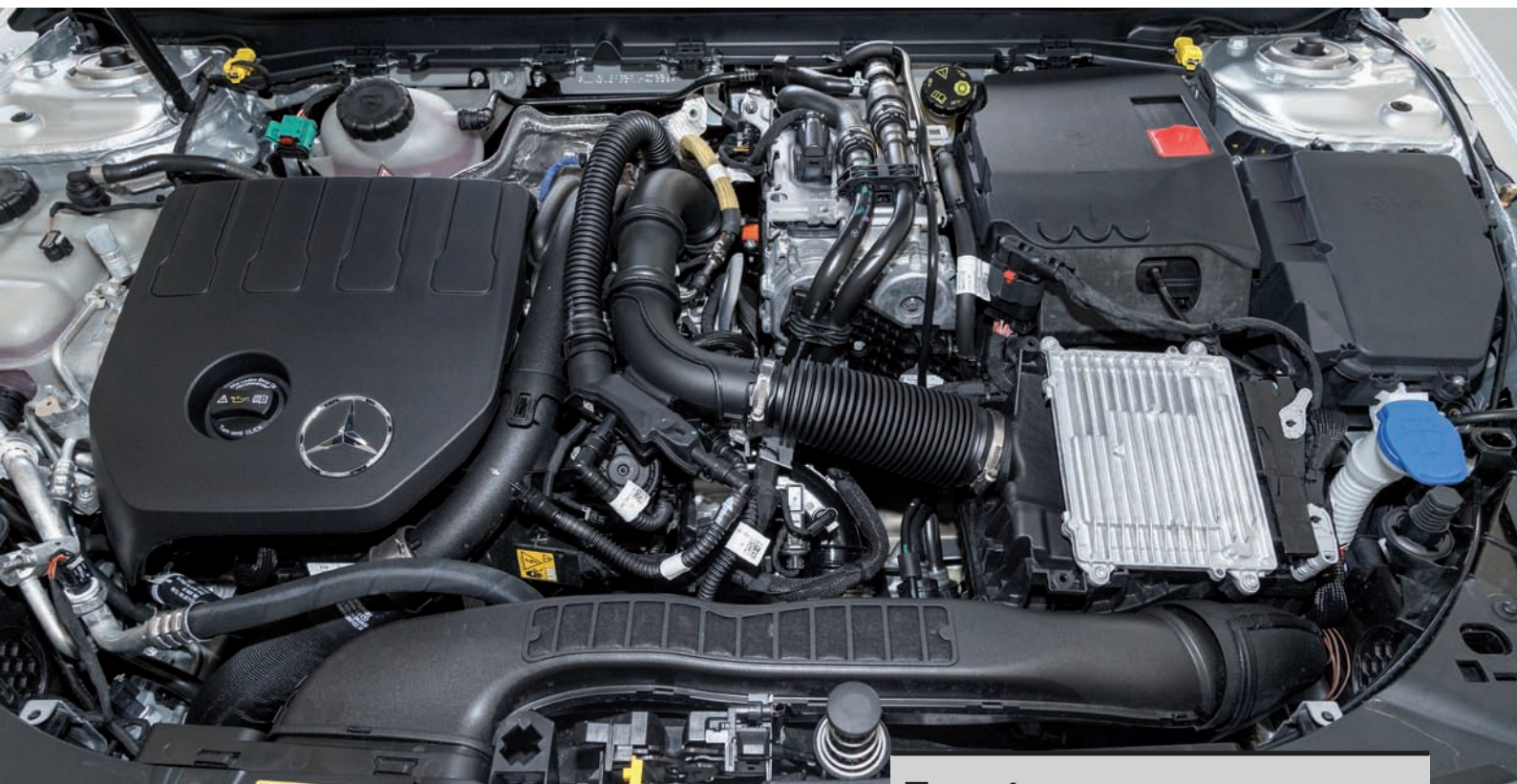

αδρομές ο οδηγός θα νιώσει τα επιπλέον κιλά της, με την υποστροφή να εμφανίζεται λίγο πιο γρήγορα από όσα θέλαμε. Βέβαια η ραφιναρισμένη αίσθηση του τιμονιού, τα καλά φρένα (38,4 μ. για το 100-0 x.a.w.) και τα σύγχρονα τεχνολογικά συστήματα δηλώνουν πάντα δυναμικό παρών, εκμηδενίζοντας τις όποιες ατασθαλίες λόγω βάρους.

Η τιμή εκκίνησης της Mercedes CLA 250e ορίζεται στα 60.100 ευρώ με τον στάνταρ εξοπλισμό της να είναι υπερπλήρης.

**Χάρη στη Plug-In φύση της μπορεί να κάνει 75 χλμ. αμιγώς ηλεκτρικά χιλιόμετρα, ενώ σε μεικτές συνθήκες η κατανάλωση δεν ξεπερνάει τα 5,2 λτ.**

## Συμπέρασμα

Η Mercedes CLA 250e κλείνει το μάτι σε στελέχη εταιριών που αναζητάνε ένα premium μοντέλο για τις μετακινήσεις τους, λαμβάνοντας και φοροαπαλλαγές, αλλά και σε ιδιώτες που θέλουν ένα luxury και κομψό μη SUV όχημα. Με δυνατά στοιχεία τις επιδόσεις, τη χαμηλή κατανάλωση, την ηλεκτρική του αυτονομία και φυσικά την πολυτέλεια δύσκολα θα βρει αντίπαλο στα ίδια κυβικά. ❖

### MERCEDES CLA 250e

🚗 Κινητήρας (κ.εκ./κύλινδροι)	1.333/4 σε σειρά
🔋 Καύσιμο	Βενζίνη, Plug-in
⚡ Ισχύς (ίπποι)	218
🌀 Ροπή (Nm)	450
⚙️ κιβώτιο/μετάδοση	Αυτόματο/μπροστά
🛑 Start/Stop	ΝΑΙ
📊 0-100 χλμ/ώρα (δλ)	7,6
🏎️ Τελική ταχύτητα (χλμ/ώρα)	229
🔋 Κατανάλωση (λτ./100 χλμ.)	5,2
🌿 Εκπομπές CO2 (γρ/χλμ)	18
📏 Χώρος αποσκευών (λίτρα)	390
💰 Τιμή από	60.100





Καίει λίγο (5,5 λτ./100 χλμ.), σαν να είναι full υβριδικό. Απογοήτευσε στο τεστ φρένων (100-0 χλμ./ώρα σε 46,1 μ.). Με πολύ πλούσιο εξοπλισμό ασφάλειας. Ξεκινάει από 18.450 ευρώ



# Ήπια υβριδικό Suzuki Swift 82 PS: Made in Japan με όπλο την κατανάλωση

Δοκιμάζουμε και βαθμολογούμε το Suzuki Swift με τα 82 άλογα

Το Suzuki Swift έχει χαράξει τη δική του πορεία στα μικρά αυτοκίνητα πόλης, με συνολικά 9 εκ. πωλήσεις, και με «ατού» τη μεγάλη ανθεκτικότητα στον χρόνο και την ευχάριστη οδήγηση. Σε μια εποχή που τα supermini αποτελούν «είδος προς εξαφάνιση», η 4η γενιά του Suzuki Swift έρχε-

ται με νέο ήπια υβριδικό κινητήριο σύνολο και εξελιγμένη σχεδίαση που βελτιώνει την αεροδυναμική του.

Το Suzuki Swift διατηρεί μερίδα πιστών ακολούθων στη χώρα μας, ενώ στοιχεία όπως η νέα σχεδίαση με τις μοντέρνες γραμμές, αλλά και η ανανεωμένη παλέτα των διαθέσιμων χρωμάτων, φαίνεται πως στοχεύουν να προσελκύσουν ακόμη περισσότερο κοινό.

Δοκιμάζουμε το Suzuki Swift στην έκ-





Τα νέα φωτιστικά σώματα και η ενσωματωμένη αεροτομή ξεχωρίζουν στο πίσω μέρος του Swift.



**Το Swift υστερεί στο φρενάρισμα, αφού χρειάζεται 46,1 μ. για να σταματήσει από τα 100χλμ/ώρα.**

δοση με το ήπια υβριδικό κινητήριο σύνολο των 82 ίππων και το χειροκίνητο κιβώτιο 5 σχέσεων, το αξιολογούμε με βάση τα αποτελέσματα των μετρήσεών μας και το συγκρίνουμε με το καλύτερο και το χειρότερο μοντέλο της κατηγορίας του, ούτως ώστε να δούμε με αντικειμενικά κριτήρια πόσο καλό είναι το «made in Japan» supermini. Η τελική βαθμολογία θα προ-

κύψει από την αξιολόγηση στους πιο σημαντικούς τομείς που λαμβάνουμε υπόψη μας για την αγορά αυτοκινήτου, δηλαδή την πραγματική κατανάλωση, την ευρυχωρία, τις επιδόσεις, τον εξοπλισμό, τις εγγυήσεις και την τιμή.

Ο κινητήρας των 82 ίππων καθιστά λιγάκι «οκνηρό» το νέο Suzuki, με αποτέλεσμα οι επιδόσεις του να το τοποθετούν στις χαμηλότερες θέσεις της κατηγορίας. Ωστόσο το προσόν της χαμηλής κατανάλωσης λόγω του ήπια υβριδικού κινητήρα το οδηγεί στην κορυφή της αντίστοιχης κατάταξης. Το ιαπωνικό μοντέλο τα πηγαίνει καλά στον διαθέσιμο χώρο για τα γόνατα και τα κεφάλια των επιβατών, ενώ υστερεί σημαντικά στην ποιότητα των φρένων του. Τέλος, ο τεχνολογικός εξοπλισμός ασφάλειας είναι εξαιρετικά πλούσιος, ακόμη και από τη βασική έκδοση GL.

Το πλάτος του πίσω καθίσματος και η κα-



■ ΔΟΚΙΜΗ Suzuki Swift 1.2 Hybrid 2WD 82ps

Μάρκα/Μοντέλο	Suzuki Swift	Καλύτερα		Χειρότερα	
Έκδοση μοντέλου	Suzuki Swift 1.2 Hybrid 82 Ps 2wd 82ps	92%	FORD FIESTA 1.0 EcoBoost 125 PS mHEV 125ps	81%	VOLKSWAGEN POLO 1.0 TSI 95 PS FL 95ps
<b>Βαθμολογία</b>	<b>84%</b>				
Κατηγορία μοντέλου	Μικρά Βενζίνη				
Model Year	2023				
Είδος Κινητήρα	Mild hybrid				
Κυβικά (κ.εκ.)	1197				
Ιπποδύναμη (PS)	82	125	FORD FIESTA 1.0 EcoBoost 125 PS mHEV 125ps	80	MITSUBISHI SPACE STAR 1.2 80ps
Κιβώτιο	ΧΕΙΡΟΚΙΝΗΤΟ				
Αριθμός σχέσεων	5				
Κίνηση	ΕΜΠΡΟΣ				
Πραγματική μέση κατανάλωση (λτ./100 χλμ.)	5,5	5,5	MAZDA 2 1.5 90 PS mHEV FL 90ps	7,5	HYUNDAI i20 1.0 T 100 PS 100ps
Αυτονομία σε ταξίδι (χλμ.)	787	1154	CITROEN C3 1.2 PureTech 83 PS S&S 83ps	727	HYUNDAI i20 1.0 T 120 PS iMT 48V Hybrid 120ps
Χώροι για γόνατα πίσω επιβατών (εκατοστά)	12	13,8	HYUNDAI i20 1.0 T 100 PS 100ps		
Πλάτος πίσω καθίσματος (μέτρα)	1,3	1,37	HYUNDAI i20 1.0 T 100 PS 100ps		
Εργοστασιακή χωρητικότητα πόρτ μπαγκάζ (λίτρα)	265	391	RENAULT CLIO 1.0 TCe 90 PS 90ps	235	MITSUBISHI SPACE STAR 1.2 80ps
Επιτάχυνση 0-100 χλμ/ώρα (δλ.)	11,3	9,22	FORD FIESTA 1.0 EcoBoost 125 PS mHEV 125ps	16,02	VOLKSWAGEN POLO 1.0 MPI EVO 80 PS 80ps
Τελική ταχύτητα (χλμ./ώρα)	165	204	SKODA FABIA 1.0 TSI 110 110ps		
Φρένα από 100 χλμ/ώρα (μέτρα)	46,1	35,2	KIA RIO 1.0 T-GDi 100 PS 100ps		
Εγγύηση (χρόνια)	5	8	FORD FIESTA 1.0 EcoBoost 125 PS mHEV 125ps		
Τιμή	18.450	14.900	MITSUBISHI SPACE STAR 1.2 71ps		





**Ο υβριδικός κινητήρας αποδίδει 82 ίππους και είναι οικονομικός στην κατανάλωση.**

τανάλωση στο ταξίδι κυμαίνονται στον μέσο όρο της κατηγορίας.

Ας δούμε τον πίνακα με τα πιο σημαντικά κριτήρια αξιολόγησης και τη συνολική βαθμολογία του Suzuki Swift των 82 ίππων.

## Πώς να καταλάβετε ποια είναι καλή επίδοση:

**Πράσινο** - Μία από τις καλύτερες επιδόσεις της κατηγορίας

**Κίτρινο** - Στο μέσο όρο της κατηγορίας

**Κόκκινο** - Μία από τις χειρότερες επιδόσεις της κατηγορίας

Το Suzuki Swift στην έκδοση των 82 ίππων με χειροκίνητο κιβώτιο ταχυτήτων συγκεντρώνει τελική βαθμολογία 84 στα 100.

Τα δυνατά σημεία του ιαπωνικού μικρού είναι η μέση κατανάλωση (5,5 λτ./100 χλμ.) αλλά και η κατανάλωση στην πόλη

(5,7 λτ./100 χλμ.), που είναι οι καλύτερες επιδόσεις της κατηγορίας του. Επομένως μαζί με το σχετικά χαμηλό κόστος απόκτησης (σε σύγκριση με τον ανταγωνισμό), ο ιδιοκτήτης εξοικονομεί χρήματα και από τη βενζίνη. Το ρεζερβουάρ ωστόσο είναι από τα μικρότερα της κατηγορίας, με χωρητικότητα 37 λίτρων.

Το Suzuki Swift ολοκληρώνει το 0-100 σε 11,3 δλ., ικανοποιητική επίδοση για τους 82 ίππους του, που οφείλεται εν μέρει και στο χαμηλό βάρος του (994 κιλά, μαζί με οδηγό 75 κιλών). Νορμάλ για την κατηγορία είναι και η εγγύηση των 5 χρόνων.

Η χωρητικότητα του πορτ-μπαγκάζ (265 λτ.) βρίσκεται κάτω από τον μέσο όρο, ενώ και η προσπέραση 80-120 ολοκληρώνεται σε 20,2 δευτερόλεπτα. Τέλος, εκεί που υστερεί σημαντικά το Suzuki Swift είναι στα φρένα, καθώς ακινητοποιείται από τα



## ■ ΔΟΚΙΜΗ Suzuki Swift 1.2 Hybrid 2WD 82ps



Σύγχρονο και καλοφτιαγμένο το εσωτερικό του Swift, με τυπική ιαπωνική εργονομία.



Η οθόνη του infotainment είναι 9'.

100 κλμ./ώρα σε 46,1 μέτρα.

As περάσουμε στις αναλυτικές μετρήσεις του Suzuki Swift 82 PS και as δούμε πώς τα πηγαίνει στην πραγματική κατανάλωση, στην ευρυχωρία για επιβάτες και αποσκευές, στις επιδόσεις, καθώς και στις εγγυήσεις.

Στους παρακάτω πίνακες θα αναλύσουμε την πραγματική κατανάλωση, τις επιδό-



Νέα φωτιστικά σώματα και στο εμπρός μέρος.

σεις και την ευρυχωρία του Suzuki Swift με τον ήπια υβριδικό κινητήρα 82 ίππων και χειροκίνητο κιβώτιο και θα δούμε πόσο καλό είναι σε σχέση με τον ανταγωνισμό της κατηγορίας του.

Ξεκινώντας από την κατανάλωση, ο τρικύλινδρος κινητήρας του Swift είναι 1.197 κυβικών στοχεύει ξεκάθαρα στη μικρή κατανάλωση και τις χαμηλές εκπομπές ρύ-



■ ΔΟΚΙΜΗ Suzuki Swift 1.2 Hybrid 2WD 82ps

Μάρκα/Μοντέλο	Suzuki Swift	Καλύτερα		Χειρότερα	
Κατανάλωση στην πόλη (λτ./100 χλμ.)	5,7	5,7	SUZUKI SWIFT 1.2 Hybrid 82 PS 2WD 82ps	8,6	HYUNDAI i20 1.0 T 100 PS 100ps
Κατανάλωση σε ταξίδι (λτ./100 χλμ./ώρα)	4,7	3,9	CITROEN C3 1.2 PureTech 83 PS S&S 83ps		
Μέση κατανάλωση (λτ./100 χλμ.)	5,5	5,5	MAZDA 2 1.5 90 PS mHEV FL 90ps	7,5	HYUNDAI i20 1.0 T 100 PS 100ps
Αυτονομία (χλμ.)	787	1154	CITROEN C3 1.2 PureTech 83 PS S&S 83ps	727	HYUNDAI i20 1.0 T 120 PS iMT 48V Hybrid 120ps
<b>Κατανάλωση</b>	<b>77%</b>				

Για Γόνατα πίσω επιβατών (εκ.)	12	13,8	HYUNDAI i20 1.0 T 100 PS 100ps		
Για Κεφάλι πίσω επιβατών (εκ.)	3,7	4,2	HYUNDAI i20 1.0 T 100 PS 100ps	0,2	NISSAN MICRA 1.0 T 92 PS 92ps
Πλάτος πίσω καθίσματος (μέτρα)	1,3	1,37	HYUNDAI i20 1.0 T 100 PS 100ps		
Χωρητικότητα πόρτ μπαγκάζ (λίτρα)	265	391	RENAULT CLIO 1.0 TCe 90 PS 90ps	235	MITSUBISHI SPACE STAR 1.2 80ps
<b>Χώροι</b>	<b>72%</b>				

Είδος	Mild hybrid				
Κυβικά (κ.εκ.)	1197				
Μέγιστη ισχύς (PS)	82	125	FORD FIESTA 1.0 EcoBoost 125 PS mHEV 125ps	80	MITSUBISHI SPACE STAR 1.2 80ps
Μέγιστη ροπή (Nm)	112	210	FORD FIESTA 1.0 EcoBoost 125 PS mHEV 125ps	93	VOLKSWAGEN POLO 1.0 MPI EVO 80 PS 80ps
Επιτάχυνση 0-100 χλμ./ώρα (δλ.)	11,3	9,22	FORD FIESTA 1.0 EcoBoost 125 PS mHEV 125ps	16,02	VOLKSWAGEN POLO 1.0 MPI EVO 80 PS 80ps
Προσπέρασμα 80-120 (δλ.)	20,2	9,5	OPEL CORSA 1.2 T 100 PS 100ps	28,9	MITSUBISHI SPACE STAR 1.2 80ps
<b>Κινητήρας - Επιδόσεις</b>	<b>67%</b>				

Εγγύηση αντιπροσωπείας - Μηχανικά μέρη (χρόνια)	5	8	FORD FIESTA 1.0 EcoBoost 125 PS mHEV 125ps	3	NISSAN MICRA 1.0 T 92 PS 92ps
Διάρθρωση από σκουριά (χρόνια)	12				
Χρώμα (χρόνια)	3				
<b>Εγγύηση αντιπροσωπείας</b>	<b>72%</b>				



## ■ ΔΟΚΙΜΗ Suzuki Swift 1.2 Hybrid 2WD 82ps



### Διαστάσεις αμαξώματος (χλστ.)

Μήκος (μέτρα)	3,86				
Πλάτος (μέτρα)	1,74				
Ύψος (μέτρα)	1,5				
Μεταξόνιο (μέτρα)	2,45				
Ρεζερβουάρ (λίτρα)	37	45	CITROEN C3 1.2 PureTech 110 S&S 6-SPEED 110 PS 110ps	35	MITSUBISHI SPACE STAR 1.2 80ps
Απόσταση από το έδαφος (ΕΚ.)	11,5	14,5	NISSAN MICRA 1.0 T 92 PS 92ps	11,5	SUZUKI SWIFT 1.2 Hybrid 82 PS 2WD 82ps
Βάρος, με οδηγό 75 κιλών (κιλά)	994	845	MITSUBISHI SPACE STAR 1.2 80ps		

### Κινητήρας (στοιχεία κατασκευαστή)

Κυβικά εκατοστά	1197				
Μέγιστη ισχύς (PS)	82	125	FORD FIESTA 1.0 EcoBoost 125 PS mHEV 125ps	80	MITSUBISHI SPACE STAR 1.2 80ps
Στροφές μέγιστης ισχύος (σ.α.λ.)	5700				
Ροπή (Nm)	112	210	FORD FIESTA 1.0 EcoBoost 125 PS mHEV 125ps	93	VOLKSWAGEN POLO 1.0 MPI EVO 80 PS 80ps
Στροφές μέγιστης ροπής (σ.α.λ.)	4500				

### Κατανάλωση κατασκευαστή (λίτρα/100χλμ)

Νόρμα EU	EU6				
Κατανάλωση Κατασκευαστή (λίτρα/100 χλμ.)	4,4	4,3	MITSUBISHI SPACE STAR 1.2 80ps		
Εκπομπές ρύπων CO2 (γρ./χλμ)	99	99	SUZUKI SWIFT 1.2 Hybrid 82 PS 2WD 82ps	125	NISSAN MICRA 1.0 T 92 PS 92ps





**Το εμπρός μέρος έχει νέα σχεδίαση που ξεχωρίζει.**

πων. Πιο συγκεκριμένα, το Suzuki Swift καίει 5,5 λτ./100 χλμ. σε μικτές συνθήκες, ενώ μέσα στην πόλη ανεβαίνει ανεπαίσθητα στα 5,7 λτ./100 χλμ. Και οι δύο επιδόσεις βρίσκονται στην κορυφή της κατάταξης με τα βενζινοκίνητα και ήπια υβριδικά μικρά. Στο ταξίδι, το πλεονέκτημα του υβριδισμού εξαλείφεται, με την κατανάλωση ωστόσο να παραμένει σε χαμηλά επίπεδα (4,7 λτ./100 χλμ.).

Το ιαπωνικό supermini έχει καλό «αέρα» για τα γόνατα και το κεφάλι των πίσω επιβατών, με 12 και 3,7 εκατοστά διαθέσιμου χώρου αντίστοιχα. Το ίδιο ισχύει και για το πλάτος του πίσω καθίσματος (1,30μ.), ωστόσο θα δυσκολευτούν να χωρέσουν τρεις ενήλικοι επιβάτες. Το πορτ-μπαγκάζ των 265 λίτρων δεν συγκαταλέγεται στα κορυφαία της κατηγορίας.

Όσον αφορά στις επιδόσεις, το ήπια υβριδικό μοτέρ των 82 ίππων συνδυάζεται με χειροκίνητο κιβώτιο 5 σχέσεων και επιταχύνει το Swift από στάση στα 100 χλμ./ώρα σε 11,3 δλ., ενώ η προσπέραση με

επιτάχυνση από τα 80 στα 120 χλμ./ώρα γίνεται σε 20,2 δλ. Παρά τη χαμηλή ιπποδύναμη, το 0-100 επωφελείται από το χαμηλό βάρος του αμαξώματος, ωστόσο το ρεπρίζ 80-120 χλμ./ώρα είναι πιο αργό από τον μέσο όρο της κλάσης.

Η τιμή της εισαγωγικής έκδοσης είναι 18.450 ευρώ.

## **Suzuki Swift. Πόσο καλό είναι σε εξοπλισμό άνεσης και ασφάλειας.**

As δούμε τι περιλαμβάνεται στον εξοπλισμό άνεσης και ασφαλείας του Suzuki Swift στην εισαγωγική έκδοση GL.

Η εισαγωγική έκδοση GL περιλαμβάνει air condition, αισθητήρες παρκαρίσματος και κάμερα οπισθοπορείας, κεντρικό κλειδωμα, αυτόματα LED φανάρια, cruise control, ελαστικά 15 ιντσών, οθόνη 9 ιντσών για το σύστημα infotainment, αλλά και σύστημα πλοήγησης.

Το Suzuki Swift ξεχωρίζει στον εξοπλισμό ασφαλείας. Περιλαμβάνει 6 αερόσα-



## ■ ΔΟΚΙΜΗ Suzuki Swift 1.2 Hybrid 2WD 82ps



κους, σύστημα ελέγχου πρόσφυσης, υποβοήθηση εκκίνησης σε ανηφόρα, σύστημα διατήρησης στη λωρίδα κυκλοφορίας, αλλά και αυτόματο φρενάρισμα, προειδοποίηση τυφλού σημείου, προβολή των σημάτων του Κ.Ο.Κ στον πίνακα οργάνων, καθώς και σύστημα προειδοποίησης κόπωσης οδηγού.

### Συμπέρασμα

Εν κατακλείδι, το Suzuki Swift των 82 ίππων διακρίνεται εξωτερικά χάρη στη νεανική, εξελιγμένη σχεδίαση που βελτιώνει την αεροδυναμική του. Ο πλούσιος εξοπλισμός (ιδιαίτερα σε συστήματα υποβοήθησης του οδηγού) αντισταθμίζει κατά κάποιον τρόπο το έλλειμμα αισθησης ασφάλειας εξαιτίας των μη ποιοτικών φρένων. Τέλος, «δυνατά χαρτιά» του είναι η χαμηλή κατανάλωση και η προσιτή τιμή του (για αυτοκίνητο με ήπια υβριδικό κινητήρα). ❖

Μάρκα/Μοντέλο	Suzuki Swift
<b>Εξοπλισμός Ανεσης</b>	
Air Condition	Ναι
Κλιματισμός	ΟΧΙ
Ηλεκτρικά παράθυρα εμπρός	Ναι
Ηλεκτρικά παράθυρα πίσω	Ναι
Ηλεκτρικά αναδιπλούμενοι καθρέπτες	ΟΧΙ
Θερμαινόμενοι καθρέπτες	Ναι
Κεντρικό κλειδώμα	Ναι
Keyless entry	ΟΧΙ
Προβολείς ομίχλης	ΟΧΙ
Αισθητήρες παρκαρίσματος	Ναι
Κάμερα οπισθοπορείας	Ναι
Κάμερες 360 μοιρών	ΟΧΙ
Υαλοκαθαριστήρας πίσω	Ναι
Αισθητήρας βροχής	ΟΧΙ
Φώτα xenon / LED / Αλογόνου	LED
Auto Lights (αυτόματα φώτα)	Ναι
Αυτόματη μεγάλη σκάλα φώτων (έξυπνα φώτα)	ΟΧΙ
Προβολείς με λειτουργία corner assist	ΟΧΙ
Ρυθμιζόμενο τιμόνι	Ναι
Τιμόνι πολλαπλών λειτουργιών	Ναι
Υποβοήθηση τιμονιού	Ναι
Cruise Control	Ναι
Μηχανικά ρυθμιζόμενο κάθισμα οδηγού/συνοδηγού	Ναι
Ηλεκτρικά ρυθμιζόμενο κάθισμα οδηγού/συνοδηγού	ΟΧΙ
Θερμαινόμενα καθίσματα	ΟΧΙ
Διαιρούμενο πίσω κάθισμα	Ναι
Σπόρ καθίσματα	ΟΧΙ
Δερμάτινες επενδύσεις	ΟΧΙ
Ζάντες ελαφρού κράματος	ΟΧΙ
Διάσταση Ελαστικών	175/55 R15
Ηλιοροφή	ΟΧΙ
Infotainment (Οθόνη σε ίντσες)	9"
Ambient φωτισμός καμπίνας	ΟΧΙ
Navigation	Ναι
<b>Εξοπλισμός Ασφάλειας</b>	
ESP	Ναι
Αερόσακοι σύνολο	6
Αερόσακος οδηγού	1
Αερόσακος συνοδηγού	1
Αερόσακοι πλευρικοί	2
Αερόσακος κεφαλής	2
Σύστημα ελέγχου πρόσφυσης (Αντισλιν)	Ναι
Βάσεις Isofix για παιδικό κάθισμα	Ναι
Συναγερμός	Ναι
Hill Assist	Ναι
Σύστημα Lane assist	Ναι
Σύστημα αυτόματου φρεναρίσματος	Ναι
Προειδοποίηση τυφλού σημείου	Ναι
Σύστημα αναγνώριση σημάτων Κ.Ο.Κ.	Ναι
Προειδοποίηση κόπωσης οδηγού	Ναι



# Volkswagen Polo: Η σταθερά της κατηγορίας

Δοκιμάζουμε το Volkswagen Polo των 95 ίππων με το αυτόματο κιβώτιο DSG και ταυτόχρονα το αξιολογούμε, και το συγκρίνουμε με το καλύτερο και το χειρότερο μοντέλο της κατηγορίας του, όσον αφορά στην τιμή, στην κατανάλωση, στην ευρυχωρία, στις επιδόσεις, στην εγγύηση και στον εξοπλισμό.





**Η σχεδίαση του παραμένει σοβαρή και μετρημένη, διαθέτοντας όμως στοιχεία που το κάνουν πιο θελκτικό στη νέα γενιά.**

**Τ**ο VW Polo είναι το μακροβιότερο μικρό πόλης, αφού από το 1975 βρίσκεται ανελλιπώς στις εκθέσεις. Το γερμανικό μοντέλο της δοκιμής μας φοράει τον κινητήρα με τους 95 ίππους και στέλνει τη ροπή του στους μπροστινούς τροχούς μέσω ενός αυτόματου κιβωτίου DSG 7 σχέσεων. Η διψήφια ιπποδύναμη δεν επιτρέπει στο Polo να διεκδικήσει κάτι παραπάνω στο κομμάτι των επιδόσεων, με το 0-100 να έρχεται

σε 11,5 δλ., αλλά φαίνεται να έχει θετικό αντίκτυπο στη μέση κατανάλωση, όπου δεν ξεπερνάει τα 6,8 λτ./100 χλμ. Διαθέτει τον καλύτερο χώρο για τα γόνατα, αλλά το πλάτος του καθίσματος δύσκολα θα φιλοξενήσει 3 ενήλικες.

Για να δούμε πόσο ανταγωνιστικό είναι το αυτόματο Volkswagen Polo των 95 ίππων θα αξιολογήσουμε τα αποτελέσματα των μετρήσεών μας και θα τα συγκρίνουμε με το καλύτερο και το χειρότερο της κα-



Στο πίσω μέρος ξεχωρίζουν τα διαιρούμενα φωτιστικά σώματα και το όνομα του μοντέλου στην πόρτα του πορτ-μπαγκάζ.



Τα φρένα χρειάζονται 38,4 μέτρα για να ακινητοποιήσουν το μοντέλο από τα 100 χ.α.ω.

τηγορίας του. Η αξιολόγηση θα γίνει στους τομείς της κατανάλωσης, των επιδόσεων, της ευρυχωρίας, του εξοπλισμού άνεσης και ασφαλείας, των εγγυήσεων καθώς και της τιμής. Η επίδοση στον κάθε τομέα έχει ένα συγκεκριμένο χρώμα, προκειμένου να φανεί πόσο καλή είναι σε σχέση με τον υπόλοιπο ανταγωνισμό.

## Πως να καταλάβετε ποια είναι καλή επίδοση

**Πράσινο** - Μία από τις καλύτερες επιδόσεις της κατηγορίας

**Κίτρινο** - Στο μέσο όρο της κατηγορίας

**Κόκκινο** - Μία από τις χειρότερες επιδόσεις της κατηγορίας

## Το VW Polo έπιασε 86%

Η εμπειρία που έχει αποκτήσει η VW πάνω στα αυτοκίνητα πόλης από την ενασχόληση της τα τελευταία σχεδόν 50 χρόνια με το Polo, φαίνεται στη συνολική βαθμολογία του μοντέλου, όπου πιάνει 86%.

Τα πιο δυνατά του σημεία είναι ο χώρος του πορτ-μπαγκάζ που αγγίζει τα 355 λίτρα και ο χώρος για τα γόνατα, που όπως αναφέραμε είναι ο μεγαλύτερος της κατηγορίας.



■ ΔΟΚΙΜΗ Volkswagen Polo 1.0 TSI DSG 95ps

Μάρκα/Μοντέλο	Volkswagen Polo	Καλύτερα		Χειρότερα	
Έκδοση μοντέλου	Volkswagen Polo 1.0 TSI 95 ps DSG 95ps				
<b>Βαθμολογία</b>	<b>86%</b>				
Κατηγορία μοντέλου	Μικρά Βενζίνη				
Model Year	2017				
Είδος Κινητήρα	Βενζίνη				
Κυβικά (κ.εκ.)	999				
Ιπποδύναμη (PS)	95	150	SEAT IBIZA 1.5 ECO TSI 150 PS DSG 150ps		
Κιβώτιο	Automatic				
Αριθμός σχέσεων	7				
Κίνηση	ΕΜΠΡΟΣ				
Πραγματική μέση κατανάλωση (λτ./100 χλμ.)	6,8	6,5	NISSAN MICRA 1.0 T 92 PS CVT 92ps		
Αυτονομία σε ταξίδι (χλμ.)	800	833	CITROEN C3 1.2 PureTech 110 PS EAT6 110ps	645	SKODA FABIA 1.5 TSI 150 PS DSG7 150ps
Χώροι για γόνατα πίσω επιβατών (εκατοστά)	12,9	12,9	VOLKSWAGEN POLO 1.0 TSI 95 PS DSG 95ps	6,5	CITROEN C3 1.2 PureTech 110 PS EAT6 110ps
Πλάτος πίσω καθίσματος (μέτρα)	1,33	1,36	SEAT IBIZA 1.5 ECO TSI 150 PS DSG 150ps	1,29	AUDI A1 SPORTBACK 30 TFSI S tronic 110ps
Εργοστασιακή χωρητικότητα πόρτ μπαγκάζ (λίτρα)	355	380	SKODA FABIA 1.0 TSI 110 DSG7 110ps	235	MITSUBISHI SPACE STAR 1.2 S&S CVT 71ps
Επιτάχυνση 0-100 χλμ/ώρα (δλ.)	11,5	8,02	SEAT IBIZA 1.5 ECO TSI 150 PS DSG 150ps	12	MITSUBISHI SPACE STAR 1.2 S&S CVT 71ps
Τελική ταχύτητα (χλμ./ώρα)	187	222	SKODA FABIA 1.5 TSI 150 PS DSG7 150ps	163	MITSUBISHI SPACE STAR 1.2 S&S CVT 71ps
Φρένα από 100 χλμ/ώρα (μέτρα)	38,4	34,2	AUDI A1 SPORTBACK 30 TFSI S tronic 110ps		
Εγγύηση (χρόνια)	4	5	OPEL CORSA 1.2 T 100 PS AT8 100ps		
Τιμή	24.950	19.350	DACIA SANDERO STREETWAY 1.0 TCe 90 PS CVT 90ps	28.550	VOLKSWAGEN POLO 1.0 TSI 110 PS DSG 110ps





Το εσωτερικό του VW Polo παραμένει σε ποιοτικά μονοπάτια, με το digital στοιχείο να ενισχύεται από τις 2 οθόνες.



ελάχιστα καλύτερο από τα 12 της τελευταίας θέσης. Όσον αφορά την τιμή βρίσκεται στο πάνω τμήμα μεταξύ των ανταγωνιστών του.

## Volkswagen Polo 95PS DSG: Τι βαθμό παίρνει σε κατανάλωση, χώρους, επιδόσεις και εγγυήσεις;

Ας δούμε αναλυτικά πόσο καλό είναι το αυτόματο Volkswagen Polo των 95 ίππων όσον αφορά στην πραγματική κατανάλωση, στους χώρους, στις επιδόσεις και στις εγγυήσεις. Ποια είναι τα σημεία που ξεχωρίζει από τον ανταγωνισμό;

Μιας και μιλάμε για ένα αυτοκίνητο που η κύρια δουλειά του είναι οι μετακινήσεις εντός αστικού περιβάλλοντος, το θέμα της κατανάλωσης παίζει ίσως το πιο σημαντικό ρόλο. Ο 1.000αρης κινητήρας TSI με τους 95 ίππους μέσα στην

Η κεντρική οθόνη στη βασική έκδοση είναι 6,5 ιντσών και περιλαμβάνει το σύστημα Infotainment Composition.

Η μέση κατανάλωση των 6,8 λτ./100 χλμ. κάνει για λίγο την κορυφή, με την εγγύηση που πλέον έχει ανέβει στα 4 χρόνια, να είναι στο μέσο όρο. Βελτιωμένη σε σχέση με τον προκάτοχο του είναι και η απόσταση ακινητοποίησης, όπου πλέον χρειάζεται 38,4 μέτρα για να σταματήσει από τα 100 χ.α.ω..

Η επιτάχυνση 0-100 χλμ./ώρα δεν μπορεί να ξεφύγει από τις κόκκινες περιοχές, αφού τα 11,5 δλ. που χρειάζεται είναι





πόλη θα ζητήσει 7,7 λτ./100 χλμ., μόλις 0,6 λτ. πάνω από τον πρώτο, ενώ σε πιο ανοιχτούς δρόμους θα πέσει στα 5, το οποίο είναι η δεύτερη καλύτερη επίδοση της κατηγορίας. Κατά τη διάρκεια της δοκιμής μας σε μεικτές συνθήκες «έγραψε» 6,8 λτ., μια τιμή που ακουμπάει την κορυφή.

Από την άλλη η μειωμένη ιπποδύναμη δεν αφήνει μεγάλα περιθώρια όσον αφορά τις επιδόσεις. Η διαδικασία 0-100 χλμ./ώρα χρειάζεται 11,5 δλ. για να ολοκληρωθεί, νούμερο που το κατατάσσει από τα πιο αργά μοντέλα της κατηγορίας στο συγκεκριμένο τομέα. Βέβαια χάρη και στο kickdown του αυτόματου κιβωτίου, η διαδικασία προσπεράσματος 80-120 είναι σε καλύτερη κατάσταση και χρειάζεται 8,3 δλ.

Χωροταξικά είναι ένα τυπικό μικρό αυτοκίνητο πόλης με τα πλεονεκτήματα και τα μειονεκτήματά του. Κερδίζει σε απόσταση για τα γόνατα με 12,9 εκ. (η καλύτερη με-

**Ο 1000αρος turbo κινητήρας TSI αποδίδει 95 ίππους και 175 Nm ροπή, με την κατανάλωση του να φτάνει τα 6,8 λτ./100 χλμ.**

ταξύ των ανταγωνιστών του) και έχει από τα μεγαλύτερα πορτ-μπαγκάζ στην κατηγορία με 355 λίτρα, όμως τα 2,3 εκ. αέρας για το κεφάλι δεν μπορούν να ξεχωρίσουν από το μέσο όρο, ενώ το πίσω κάθισμα μήκους 1,33 μ. δεν μπορεί να φιλοξενήσει με άνεση 3 ενήλικες.

## Volkswagen Polo 95PS DSG: Πόσο καλό είναι σε εξοπλισμό άνεσης και ασφαλείας

Το VW Polo με τον βενζινοκινητήρα 1,0 λίτρων των 95 ίππων και το αυτόματο κιβώτιο ταχυτήτων 6 σχέσεων είναι διαθέσιμο από το βασικό πακέτο εξοπλισμού «Feel». Ας δούμε τι περιλαμβάνεται στην συγκεκριμένη έκδοση!

Ο εξοπλισμός της έκδοσης «Life» δεν ενθουσιάζει αλλά ούτε απογοητεύει! Στο βασικό πακέτο άνεσης έχουμε air- ▶



■ ΔΟΚΙΜΗ Volkswagen Polo 1.0 TSI DSG 95ps

Μάρκα/Μοντέλο	Volkswagen Polo	Καλύτερα		Χειρότερα	
Κατανάλωση στην πόλη (λτ./100 χλμ.)	7,7	7,1	NISSAN MICRA 1.0 T 92 PS CVT 92ps	10,1	CITROEN C3 1.2 PureTech 110 PS EAT6 110ps
Κατανάλωση σε ταξίδι (λτ./100 χλμ./ώρα)	5	4,9	SEAT IBIZA 1.5 ECO TSI 150 PS DSG 150ps	6,2	SKODA FABIA 1.5 TSI 150 PS DSG7 150ps
Μέση κατανάλωση (λτ./100 χλμ.)	6,8	6,5	NISSAN MICRA 1.0 T 92 PS CVT 92ps	8	OPEL CORSA 1.2 T 130 PS AT8 130ps
Αυτονομία (χλμ.)	800	833	CITROEN C3 1.2 PureTech 110 PS EAT6 110ps	645	SKODA FABIA 1.5 TSI 150 PS DSG7 150ps
<b>Κατανάλωση</b>	<b>86%</b>				

Για Γόνατα πίσω επιβατών (εκ.)	12,9	12,9	VOLKSWAGEN POLO 1.0 TSI 95 PS DSG 95ps	6,5	CITROEN C3 1.2 PureTech 110 PS EAT6 110ps
Για Κεφάλι πίσω επιβατών (εκ.)	2,3	4,2	PEUGEOT 208 1.2 PureTech 130 EAT8 129ps	0,2	NISSAN MICRA 1.0 T 92 PS CVT 92ps
Πλάτος πίσω καθίσματος (μέτρα)	1,33	1,36	SEAT IBIZA 1.5 ECO TSI 150 PS DSG 150ps	1,29	AUDI A1 SPORTBACK 30 TFSI S tronic 110ps
Χωρητικότητα πόρτ μπαγκάζ (λίτρα)	355	380	SKODA FABIA 1.0 TSI 110 DSG7 110ps	235	MITSUBISHI SPACE STAR 1.2 S&S CVT 71ps
<b>Χώροι</b>	<b>84%</b>				

Είδος Κυβικά (κ.εκ.)	Βενζίνη 999				
Μέγιστη ισχύς (PS)	95	150	SEAT IBIZA 1.5 ECO TSI 150 PS DSG 150ps	71	MITSUBISHI SPACE STAR 1.2 S&S CVT 71ps
Μέγιστη ροπή (Nm)	175	250	SEAT IBIZA 1.5 ECO TSI 150 PS DSG 150ps	102	MITSUBISHI SPACE STAR 1.2 S&S CVT 71ps
Επιτάχυνση 0-100 χλμ./ώρα (δλ.)	11,5	8,02	SEAT IBIZA 1.5 ECO TSI 150 PS DSG 150ps	12	MITSUBISHI SPACE STAR 1.2 S&S CVT 71ps
Προσπέρασμα 80-120 (δλ.)	8,3	5,2	SEAT IBIZA 1.5 ECO TSI 150 PS DSG 150ps	9,7	MITSUBISHI SPACE STAR 1.2 S&S CVT 71ps
<b>Κινητήρας - Επιδόσεις</b>	<b>69%</b>				

Εγγύηση αντιπροσωπείας - Μηχανικά μέρη (χρόνια)	4	5	OPEL CORSA 1.2 T 100 PS AT8 100ps	3	NISSAN MICRA 1.0 T 92 PS CVT 92ps
Διάρθρωση από σκουριά (χρόνια)	12				
Χρώμα (χρόνια)	3				
<b>Εγγύηση αντιπροσωπείας</b>	<b>75%</b>				



Οι 98 ίπποι του δεν μπορούν να προσφέρουν το κάτι παραπάνω στις επιδόσεις, με το 0-100 χ.α.ω. να έρχεται σε 11,5 δλ και το 80-120 σε 8,3 δλ.



### Διαστάσεις αμαξώματος (χλστ.)

Μήκος (μέτρα)	4,07				
Πλάτος (μέτρα)	1,75				
Ύψος (μέτρα)	1,45				
Μεταξόνιο (μέτρα)	2,56				
Ρεζερβουάρ (λίτρα)	40	45	CITROEN C3 1.2 PureTech 110 PS EAT6 110ps	35	MITSUBISHI SPACE STAR 1.2 S&S CVT 71ps
Απόσταση από το έδαφος (εκ.)		14,5	NISSAN MICRA 1.0 T 92 PS CVT 92ps	13,4	CITROEN C3 1.2 PureTech 110 PS EAT6 110ps
Βάρος, με οδηγό 75 κιλών (κιλά)	1525	910	MITSUBISHI SPACE STAR 1.2 S&S CVT 71ps	1525	VOLKSWAGEN POLO 1.0 TSI 95 PS DSG 95ps

### Κινητήρας (στοιχεία κατασκευαστή)

Κυβικά εκατοστά	999				
Μέγιστη ισχύς (PS)	95	150	SEAT IBIZA 1.5 ECO TSI 150 PS DSG 150ps	71	MITSUBISHI SPACE STAR 1.2 S&S CVT 71ps
Στροφές μέγιστης ισχύος (σ.α.λ.)	5500				
Ροπή (Nm)	175	250	SEAT IBIZA 1.5 ECO TSI 150 PS DSG 150ps	102	MITSUBISHI SPACE STAR 1.2 S&S CVT 71ps
Στροφές μέγιστης ροπής (σ.α.λ.)	2000				

### Κατανάλωση κατασκευαστή (λίτρα/100χλμ)

Νόρμα EU	EU6				
Κατανάλωση Κατασκευαστή (λίτρα/100 χλμ.)	4,6	4,4	OPEL CORSA 1.2 T 100 PS AT8 100ps	6,1	NISSAN MICRA 1.0 T 92 PS CVT 92ps
Εκπομπές ρύπων CO2 (γρ./χλμ)	103	103	VOLKSWAGEN POLO 1.0 TSI 95 PS DSG 95ps	140	NISSAN MICRA 1.0 T 92 PS CVT 92ps





**Το πορτ-μπαγκάζ των 355 λίτρων είναι από τα μεγαλύτερα της κατηγορίας.**

condition, ηλεκτρικά παράθυρα εμπρός-πίσω, θερμαινόμενους ηλεκτρικούς καθρέπτες, κεντρικό κλείδωμα, προβολείς ομίχλης, φανάρια LED, αισθητήρα φώτος και βροχής, τιμόνι πολλαπλών λειτουργιών, cruise control, διαιρούμενο πίσω κάθισμα, infotainment 6,5 ιντσών, navigation και ζάντες 15 ιντσών.

Καλός είναι ο εξοπλισμός ασφαλείας όπου εφοδιάζεται με 7 αερόσακους, σύστημα διατήρησης στη λωρίδα κυκλοφορίας, αυτόματο φρενάρισμα έκτακτης ανάγκης, hill assist και σύστημα αναγνώρισης κόπωσης οδηγού.

Κλείνοντας έχουν να πούμε ότι το Polo μπορεί να έχει κερδίσει λόγω αντοχής στο χρόνο το δικαίωμα να είναι ελαφρώς πιο υψηλά σε τιμή από τον ανταγωνισμό, αλλά δεν αποτυπώνεται στο μερίδιο του στην πίτα των πωλήσεων. Επίσης αξίζει ο εν δυνάμει αγοραστής να ανέβει στο επόμενο εξοπλιστικό πακέτο, αφού με λιγότερα από 500 ευρώ θα απολαύσει πολύ περισσότερο εξοπλισμό ασφαλείας και άνεσης. ❖

Μάρκα/Μοντέλο	Volkswagen Polo
<b>Εξοπλισμός Άνεσης</b>	
Air Condition	Ναι
Κλιματισμός	ΟΧΙ
Ηλεκτρικά παράθυρα εμπρός	Ναι
Ηλεκτρικά παράθυρα πίσω	Ναι
Ηλεκτρικά αναδιπλούμενοι καθρέπτες	Ναι
Θερμαινόμενοι καθρέπτες	Ναι
Κεντρικό κλείδωμα	Ναι
Keyless entry	ΟΧΙ
Προβολείς ομίχλης	Ναι
Αισθητήρες παρκαρίσματος	ΟΧΙ
Κάμερα οπισθοπορείας	ΟΧΙ
Κάμερες 360 μοιρών	ΟΧΙ
Υαλοκαθαριστήρας πίσω	Ναι
Αισθητήρας βροχής	ΟΧΙ
Φώτα xenon / LED / Αλογόνου	LED
Auto Lights (αυτόματα φώτα)	Ναι
Αυτόματη μεγάλη σκάλα φώτων (έξυπνα φώτα)	ΟΧΙ
Προβολείς με λειτουργία corner assist	Ναι
Ρυθμιζόμενο τιμόνι	Ναι
Τιμόνι πολλαπλών λειτουργιών	Ναι
Υποβοήθηση τιμονιού	Ναι
Cruise Control	ΟΧΙ
Μηχανικά ρυθμιζόμενο κάθισμα οδηγού/συνοδηγού	Ναι
Ηλεκτρικά ρυθμιζόμενο κάθισμα οδηγού/συνοδηγού	ΟΧΙ
Θερμαινόμενα καθίσματα	ΟΧΙ
Διαιρούμενο πίσω κάθισμα	Ναι
Σπορ καθίσματα	ΟΧΙ
Δερμάτινες επενδύσεις	ΟΧΙ
Ζάντες ελαφρού κράματος	Ναι
Διάσταση Ελαστικών	185/65 R15
Ρεζέρβα	ΚΑΝΟΝΙΚΗ
Ηλιοροφή	ΟΧΙ
Infotainment (Θόνη σε ιντσες)	6,5"
Ambient φωτισμός καμπίνας	ΟΧΙ
Navigation	Ναι

<b>Εξοπλισμός Ασφάλειας</b>	
ESP	Ναι
Αερόσακοι σύνολο	7
Αερόσακος οδηγού	1
Αερόσακος συνοδηγού	1
Αερόσακοι πλευρικοί	2
Αερόσακος κεφαλής	2
Αερόσακος κεντρικός	1
Σύστημα ελέγχου πρόσφυσης (Αντισλίπ)	Ναι
Βάσεις Isofix για παιδικό κάθισμα	Ναι
Συναγερμός	ΟΧΙ
Hill Assist	Ναι
Σύστημα Lane assist	Ναι
Σύστημα αυτόματου φρεναρίσματος	Ναι
Προειδοποίηση τυφλού σημείου	ΟΧΙ
Σύστημα αναγνώριση σημάτων Κ.Ο.Κ.	ΟΧΙ
Προειδοποίηση κόπωσης οδηγού	Ναι



# Ο ΑΠΟΛΥΤΟΣ ΒΟΗΘΟΣ ΚΑΘΕ ΟΔΗΓΟΥ!

Βρες στην Αττική τον καλύτερο επαγγελματία  
της περιοχής που σε ενδιαφέρει.



- ✓ AFTER SALES
- ✓ ΣΥΝΕΡΓΕΙΑ
- ✓ ΑΝΤΑΛΛΑΚΤΙΚΑ
- ✓ ΑΞΕΣΟΥΑΡ
- ✓ ΦΑΝΟΠΟΙΕΙΑ
- ✓ ΕΛΑΣΤΙΚΑ
- ✓ ΣΥΜΒΟΥΛΕΣ ΟΙΚΟΝΟΜΙΑΣ





# Το κόλληπο με το Google Maps που σου γλιτώνει καύσιμα



Παρόλο που αποτελεί περισπασμό, το κινητό τηλέφωνο μπορεί να γίνει πολύτιμος σύμμαχος για την τσέπη του οδηγού. Αξιοποιώντας μία εφαρμογή που όλοι έχουμε στο κινητό μας, και με δύο απλές κινήσεις, η οδήγηση κοστίζει λιγότερο.

**Το GPS εντοπίζει τις διαδρομές με τη χαμηλότερη κατανάλωση**

Η πιο γνωστή υπηρεσία που παρέχουν στον οδηγό οι εφαρμογές πλοήγησης είναι να τον βοηθούν να πηγαίνει από το σημείο Α στο σημείο Β. Υπάρχουν ορισμένες επιλογές διαδρομής που μπορούν να κά-

νουν αυτή τη μετακίνηση ευκολότερη. Για παράδειγμα, υπάρχει η επιλογή «αποφυγή διοδίων» ή η επιλογή διαδρομής με την «αποδοτικότερη κατανάλωση καυσίμων». Μία από αυτές τις επιλογές είναι και οι λεγόμενες «οικολογικές διαδρομές», με την οποία οι οδηγοί έχουν τη δυνατότητα να επιλέξουν τη διαδρομή με τη χαμηλότερη κατανάλωση.







## Πώς επιλέγω τη διαδρομή με τη χαμηλότερη κατανάλωση;

Στο Google Maps, αφού επιλέξετε τον προορισμό σας, πατήστε πάνω στις τρεις οριζόντιες τελίτσες στην πάνω δεξιά γωνία της οθόνης. Πατήστε «Επιλογές Διαδρομής», και στη συνέχεια «Διαδρομές με αποδοτικότερη κατανάλωση καυσίμου». Επίσης η εφαρμογή δίνει την επιλογή στον χρήστη να επιλέξει τον τύπο κινητήρα του αυτοκινήτου του, δηλαδή μεταξύ βενζίνης, diesel, ηλεκτρικού και υβριδικού. Έτσι εμφανίζεται στον χάρτη η διαδρομή με τη χαμηλότερη κατανάλωση καυσίμου.

## Ο τύπος κινητήρα παίζει σημαντικό ρόλο στην επιλογή διαδρομής

Ο τύπος κινητήρα είναι βασική παράμετρος για την επιλογή διαδρομής. Για ένα

diesel αυτοκίνητο λόγω χάρη, η διαδρομή που θα επιλέξει η εφαρμογή θα περιλαμβάνει αυτοκινητόδρομο. Από την άλλη, για ένα ηλεκτρικό αυτοκίνητο, η διαδρομή θα περιλαμβάνει κίνηση στην πόλη, ώστε να αξιοποιηθεί όσο το δυνατόν περισσότερο η ανάκτηση ενέργειας.

## Μπορείς να εντοπίσεις το βενζινάδικο με το φθηνότερο καύσιμο

Το Google Maps δίνει τη δυνατότητα στον χρήστη να εντοπίσει τα κοντινότερα βενζινάδικα και να συγκρίνει τις τιμές μεταξύ τους. Επιλέγοντας την αναζήτηση διαδρομής, αναδύεται μία νέα καρτέλα όπου εμφανίζονται τα σημεία ενδιαφέροντος, όπως καφετέριες, ΣΕΑ, ξενοδοχεία κτλ. Εκεί βρίσκονται και τα πρατήρια βενζίνης. Στην οθόνη θα αναγράφονται και οι τρέχουσες τιμές τους. ❖



## ■ ΠΙΝΑΚΕΣ ΤΙΜΩΝ



ABARTH



ALFA ROMEO



ASTON  
MARTIN



AUDI



BENTLEY



BMW



CADILLAC



CHEVROLET



CHRYSLER



CITROEN



CORVETTE

Επιλέξτε το λογότυπο  
της εταιρείας για να δείτε on-line  
τις τιμές των μοντέλων της

DAECIA DACIA

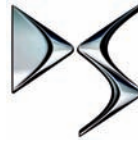

DS



FIAT



FORD



HONDA



HYUNDAI



JAGUAR

Jeep JEEP

KIA KIA



LAMBORGHINI



LANCIA



## ■ ΠΙΝΑΚΕΣ ΤΙΜΩΝ



LAND ROVER



LEXUS



LOTUS



MAZERATI



MERCEDES



MINI



MITSUBISHI



NISSAN



OPEL



PEUGEOT



PORSCHE

Επιλέξτε το λογότυπο  
της εταιρείας για να δείτε on-line  
τις τιμές των μοντέλων της



RENAULT



SEAT



SKODA



SMART



SSANGYONG



SUBARU



SUZUKI



TOYOTA



VOLKSWAGEN



VOLVO